

Agosto 1985 250 ptas.

Todospectrum

AÑO 1 - NUMERO 12.

REVISTA EXCLUSIVA PARA USUARIOS

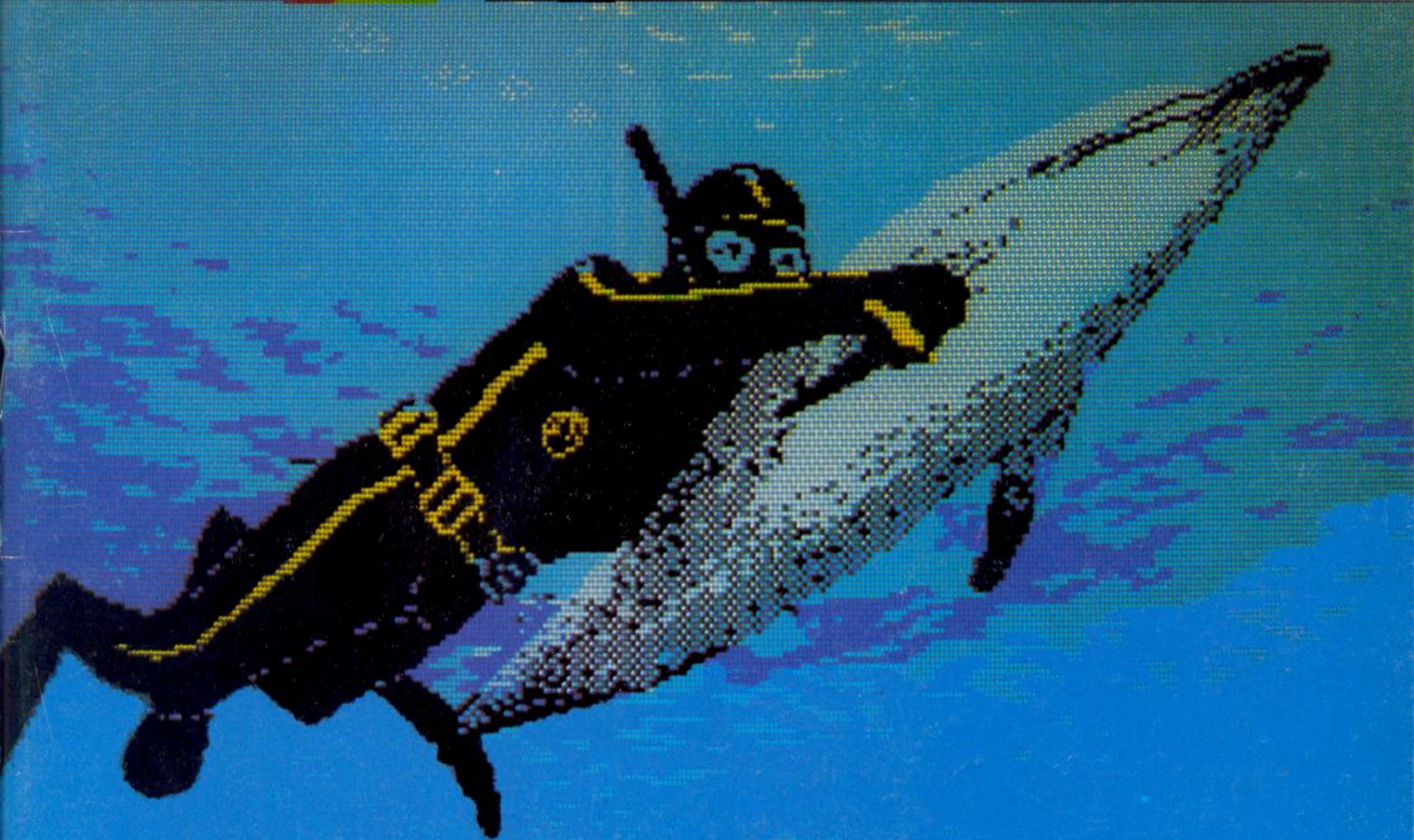

INTELIGENCIA ARTIFICIAL

Código máquina
a tu alcance

El juego de Gusáñez

La versión española de Popular Computing

ORDENADOR POPULAR

LA REVISTA QUE INTERESA TANTO AL AFICIONADO COMO AL PROFESIONAL



Una publicación que informa con amenidad acerca de las novedades en el campo de las computadoras personales.

ORDENADOR POPULAR, la revista para el aficionado a la informática.

Ya está a la venta

Cómprala en su kiosco habitual o solicítela a:

ORDENADOR POPULAR

Bravo Murillo, 377
Tel. 7339662
28020 - MADRID



Portada: Luis Gala

INTELIGENCIA ARTIFICIAL
Código máquina a tu alcance
El juego de Gusánez

12

AÑO I.

Director: Simeón Cruz

ACTUALIDAD. Nuestra sección no falta este mes, aunque los calores han aletargado un poco el mercado

4

INTELIGENCIA ARTIFICIAL. Con este artículo queremos acercarnos a un problema de candente actualidad. En futuros números llegaremos a realizaciones más prácticas

5

LAPIZ OPTICO dk'TRONICS

8

JUEGOS. Match Point. ShadowFire

14

BINGO. Analizamos a fondo un programa. Para poder jugar y mejorar las técnicas de programación

16

Z80 PIO. Los aficionados al soldador tienen un montaje para sus vacaciones: con él se puede hacer casi de todo

24

LENGUAJE MAQUINA. Comenzamos una serie desde el nivel más básico, aunque pronto entraremos en materia

28

MASTERFILE, una de las bases de datos más completas para Spectrum

34

GUSANEZ

38

PROGRAMAS. Un juego difícil y entretenido, con Gusánez de protagonista. También un programa para calcular la factorial con todas sus cifras, y un monitor de código máquina

40

GUSANEZ

45

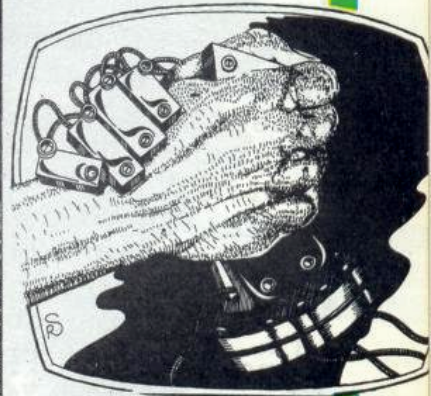

Poco a poco se va consiguiendo que los ordenadores hablen, pero todavía no nos entienden, a pesar de cuanto se ha escrito y mitificado sobre la Inteligencia Artificial. Con este tema abrimos este número de agosto, antes de pasar a «zambullirnos» en los temas fuertes de Spectrum. Y a propósito de «zambullidas», no deje a Gusánez (Gusi para los amigos) sin la suya. Un programa muy especial para los momentos de asueto en este verano. ¡Felices vacaciones!

ACTUALIDAD

10 REM HARDWARE. El mercado de periféricos y programas para Spectrum ha evolucionado desde la aparición de aquellas primeras expansiones externas y joysticks. Asistimos en estos momentos a una situación problemática en el mercado de software: Muchas pequeñas tiendas han abandonado el mercado debido a la continua renovación de productos, que hace muy difícil mantenerse al día sin acumular grandes stocks de programas de dudosa venta.

El mercado de periféricos parece atravesar un buen momento: los productos mejoran de calidad con cada nuevo lanzamiento, y los precios se mantienen estables o, en muchos casos, disminuyen.

Por ejemplo, el reciente lanzamiento en España del sistema de disco DISCOVERY I, de Technology Research, añade un nuevo producto a la parte alta de la gama de periféricos para Spectrum.

Por otro lado, hemos sabido que Indescomp comercializará a partir de Septiembre una versión muy mejorada del teclado MULTIFUNCION I, ya veterano entre los teclados, y un nuevo Interface para poder jugar con dos joysticks.

También Pin-soft nos comenta que el lápiz óptico que presentamos en el número pasado está funcionando muy bien en el mercado.

20 REM EL QL ESPAÑOL LLEGA A ESPAÑA. Aunque parezca una paradoja, las primeras unidades de esta máquina cruzaron el Canal de la Mancha y están siendo distribuidas. Pudimos conseguir una de ellas, y el mes que viene comentaremos las mejoras que introduce.

30 REM Y la noticia más importante es que Agosto es un mes de vacaciones para la mayoría. ¿No habeis notado que el Spectrum se calienta mucho más de lo normal? Dejad ese programa que no funciona y nos veremos en Septiembre.

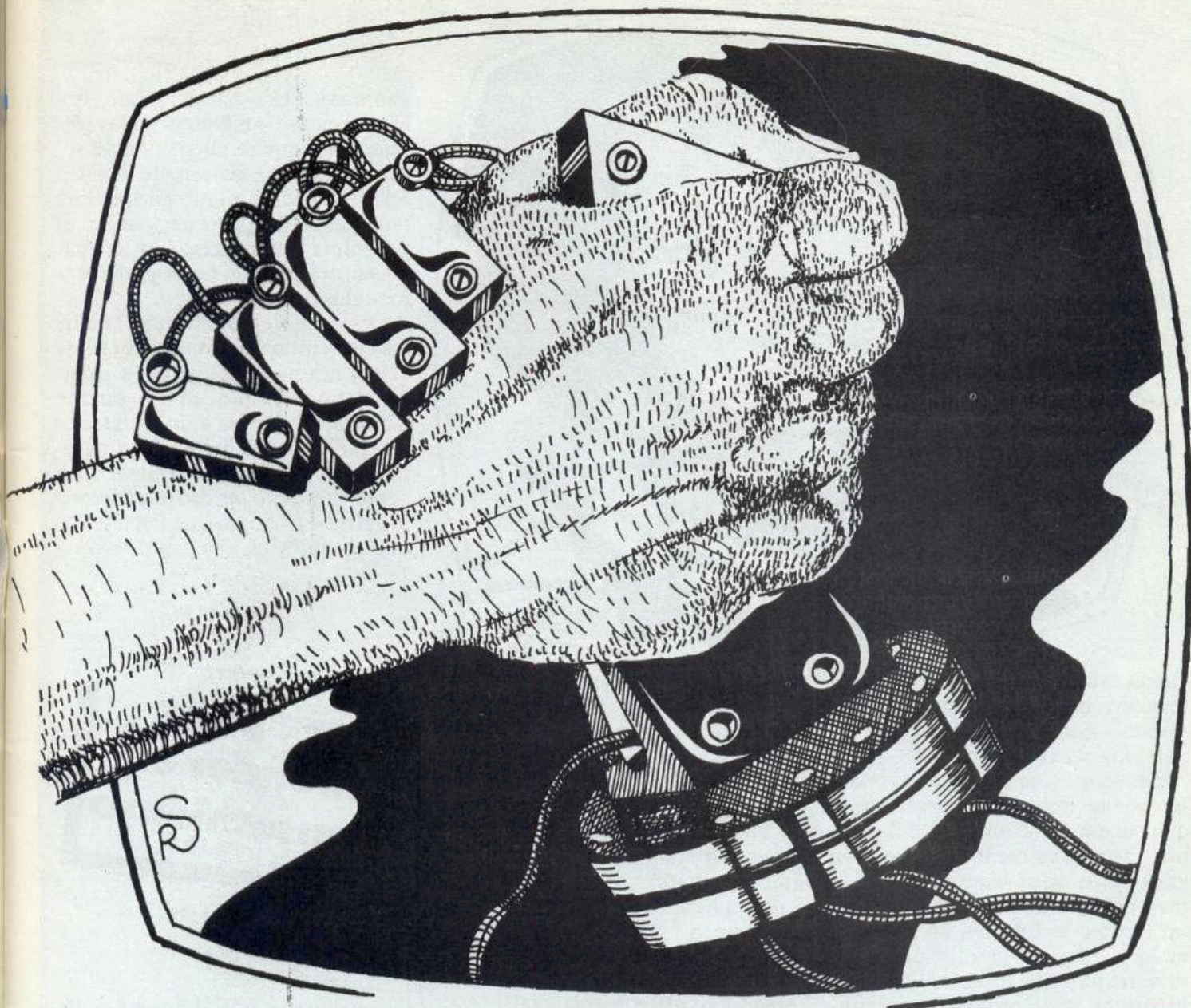

INTELIGENCIA ARTIFICIAL

La inteligencia artificial tiene como materia de estudio algunas de las más inquietantes preguntas que pueden plantearse: ¿Qué hace nuestra mente cuando pensamos, sentimos, vemos o comprendemos? ¿Es posible averiguar realmente cómo funciona el cerebro? Estas preguntas se repiten desde hace miles de años sin obtener respuesta.

Sin embargo, quienes investigan estos temas disponen ahora de una

Clave para entender el pensamiento

nueva herramienta: el ordenador. Cualquiera que los utilice puede atestiguar que a menudo dan más problemas de los que solucionan,

pero en el estudio de la mente y el pensamiento constituyen un banco de pruebas idóneo.

Las teorías sobre el pensamiento frecuentemente toman la forma de descripción de un proceso. Por ejemplo, una posible explicación al proceso de elaboración de respuestas a preguntas sería: en primer lugar, se transforma la pregunta en una representación interna. Esta se emplea como un índice que busca la zona de memoria ade-

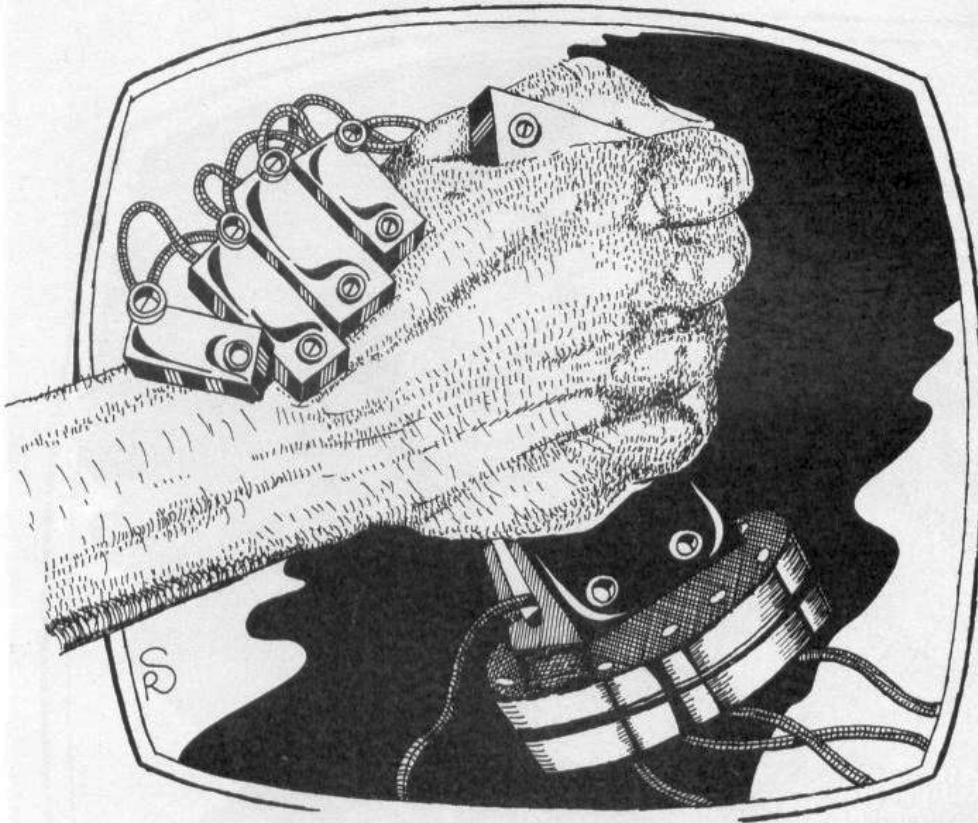

cuada. Su contenido se traduce al formato necesario para una respuesta y por último, se generan las palabras para comunicarla.

Las teorías de procesos parecen una buena manera de describir lo que sucede en el interior del cerebro, pero realmente no aclaran gran cosa. ¿Cómo se organiza la memoria?, ¿puede llegar a saturarse?, ¿cómo se localiza un determinado suceso en la memoria? Un investigador que intentase crear un programa para responder preguntas tendría que enfrentarse a estos problemas y a otros muchos. La programación nos fuerza a ser explícitos y esta es la mejor manera de confrontar las teorías con la realidad.

No hace mucho, los investigadores de la inteligencia artificial enfocaban su actividad sobre lo que consideraban manifestaciones de comportamiento altamente inteligente: jugar al ajedrez, demostrar teoremas matemáticos, etc. Muchos encontraron potentes técnicas de programación para acometer esas tareas «inteligentes». Pero también descubrieron que los procedimientos usados por las personas eran muy diferentes. Actualmente concentran sus energías en la investigación de trabajos que la mayoría consideramos triviales: utilización del lenguaje, aprendizaje partiendo de las experiencias

pasadas y lo que llamamos «sentido común».

El lenguaje

Se comenzó con intentos de escribir programas que manejaran de un modo práctico el inglés (y otros idiomas naturales). Se pretendía que pudieran entender el lenguaje escrito lo suficientemente bien como para hacer resúmenes, traducir a otros idiomas o contestar preguntas sobre textos analizados. Pero los investigadores se encontraron de inmediato con una dificultad adicional: las personas entienden normalmente más de una frase que su estricto contenido léxico. Por ejemplo, casi todos estarían de acuerdo en que la frase «Pepe se compró un coche nuevo» contiene una referencia a dinero, aunque esta palabra no aparezca. Cualquier programa que comprenda la frase debe responder «Sí» a la pregunta «¿Se gastó dinero Pepe?».

¿Cómo puede saber esto un programa? Una primera aproximación sería asociar «dinero» a «comprar», declarando que comprar significa «dar dinero a cambio de». Este método emplea los significados de varias palabras de la frase para construir una representación del significado de toda la expresión. Más o menos es un buen sistema, pero tiene algunos incon-

venientes. Las palabras son frecuentemente ambiguas y las deducciones que se pueden hacer sobre su sentido fácilmente pueden ser equívocas. La ambigüedad está tan generalizada que cualquier programa que trabaje con lenguajes naturales debe tener poderosos métodos para evitarlas.

Otro problema habitual es que los contenidos «entre líneas» no se deben a ninguna palabra en particular. Por ejemplo, en la siguiente historia: «Pepe fue a un restaurante y pidió un sandwich. El camarero se lo sirvió rápidamente. En agradecimiento le dio una buena propina». Es obvio que Pepe se comió el sandwich y lo pagó, pero es-

Clave para entender el pensamiento

tas acciones no se desprenden de ninguna palabra de la historia. ¿Podría deducirlas un programa de ordenador? Para ello debería saber lo que ocurre en los restaurantes. Una persona también podría afirmar que probablemente Pepe se sentó a la mesa, miró la carta, un cocinero hizo el sandwich, etc. El programa necesita poder rellenar los «huecos» no mencionados en el texto.

Hay una solución para ambos problemas: que el programa genere constantemente previsiones o expectativas sobre lo que ocurrirá inmediatamente después. Las personas raramente advierten la ambigüedad al hablar, porque el significado exacto queda aclarado por el contexto. Un programa que resolviese la ambigüedad tendría que construirse un contexto. En otras palabras, debería presuponer lo que puede ocurrir basándose en lo

sucedido previamente y en lo que ya conozca sobre este tipo de situaciones.

Estas expectativas o previsiones surgen generalmente en bloques y ayudan también a tapar los «huecos» de los que hablábamos anteriormente. En una conversación sobre un restaurante se hace referencia a una variedad de objetos, situaciones y personajes: el cliente observará la carta, pedirá algo al camarero, esperará un rato hasta que le sirvan, comerá, pagará la nota, dejará una propina y se marchará. Es obvio en este ejemplo que los bloques de expectativas pueden ordenarse temporalmente. Cuando una de ellas se cumple, el programa puede deducir que la anterior probablemente también lo hizo. Del mismo modo, las personas saben la secuencia en que se desarrollan las acciones habituales y utilizan ese conocimiento para generar expectativas. No hay forma de entender el lenguaje sin conocer algo del tema que se discute.

Para realizar programas con los que verificar estas ideas habrá que imaginar qué tipo de expectativas existen y cómo van a usarse. Luego habrá que decidir la forma en que las manejará el programa. En cierto modo, todos los analizadores sintácticos de los lenguajes naturales usan las expectativas. La diferencia entre un analizador tradicional, estrictamente sintáctico, y un analizador más conceptual radica en la procedencia de sus expectativas. El primero utiliza sólo conocimientos gramaticales, mientras el segundo incorpora además información de otras fuentes. El analizador tradicional ve la sintaxis como proceso preliminar para otros análisis. El conceptual la ve únicamente como una de las muchas fuentes de información que utiliza simultáneamente para comprender textos.

Muchas de las expectativas «de bajo nivel» proceden del vocabulario utilizado para expresar un significado. Existen programas que usan la dependencia conceptual para representar significados. En su forma básica soportan una acción, un sujeto, un objeto y un componente direccional (desde o

hacia). Por ejemplo, la acción «comer» requiere que el objeto sea comestible y que el sujeto esté vivo. Cuando en un texto aparece una palabra que implica comer, se crean expectativas sobre un objeto comestible (generalmente se encuentra tras la palabra «comer») y un sujeto con vida (normalmente precediéndola). Se advierte que las expectativas generadas son tanto semánticas (presuponen el significado de la palabra) como sintácticas (presuponen dónde debe encontrarse la palabra). Por supuesto, incluso las acciones de dependencia conceptual son susceptibles de ambigüedad. Un modo de evitarla sería crear expectativas refe-

Un programa inteligente debe comprender los sobreentendidos de nuestro lenguaje

rentes a los dos significados posibles y escoger la acción cuyas previsiones se cumplan en las restantes palabras del texto. En ese instante, el programa desactivaría las expectativas no satisfechas.

Hay otros modos de eliminar la ambigüedad. Los esquemas de expectativas más complejos pueden proporcionar mejor información. La historia del restaurante contenía una expresión ambigua: «El camarero le sirvió rápidamente. En agradecimiento le dio una buena propina». El pronombre «le» no se refiere al antecedente más reciente, el camarero, sino a otro más remoto: Pepe. La única posibilidad de aclarar el significado de este pronombre en la frase es por la previsión de que los clientes dejan propina a los dependientes. Puede intentarse asociar esta información con el significado apropiado de «propina». Pepe puede actuar

como cliente en este episodio, pero en cualquier otra situación podría hacer el papel de dependiente. Las presuposiciones cliente/dependiente/propina y la identificación de Pepe como cliente surgiría de un bloque de expectativas sobre restaurantes.

Cuando los bloques de expectativas comenzaron a utilizarse en los programas, se descubrieron algunos interesantes detalles sobre su funcionamiento. Una historia puede referirse a muchos bloques y éstos pueden relacionarse entre sí de múltiples maneras. Pueden ocurrir a la vez (por ejemplo, comer y viajar en avión) o ser incompatibles (conducir un coche e ir en avión). También pueden decidir el sentido de una determinada palabra asociada a ellos, lo que no resuelve la ambigüedad pero constituye una valiosa ayuda.

Los bloques de expectativas también dan problemas. ¿Cómo puede un programa imaginarse qué bloque utilizar en un momento determinado? Lógicamente, añadiendo condiciones de activación que especifiquen en qué situaciones debe seleccionarse cada uno de ellos. Los primeros programas simplemente buscaban en cada bloque para comprobar si se habían encontrado las condiciones. Pero al aumentar el número de bloques por programa hubo que perfeccionar su organización. Se necesita un método para encontrar el adecuado sin tener que mirarlos todos.

Otro problema es seleccionar lo que debe figurar en cada bloque. Comer en casa tiene mucho en común con comer en un restaurante. ¿Las expectativas de ambas acciones deben ir en el mismo bloque o en dos diferentes? ¿Que se haría con la información relativa a los distintos tipos de restaurantes? Hace falta una teoría sobre cómo organizar y encontrar los grupos de expectativas.

En resumen, lo que empezó como estudio del lenguaje se ha convertido en una investigación sobre el conocimiento y la manera en que éste se organiza. En otras palabras, un estudio de la memoria.

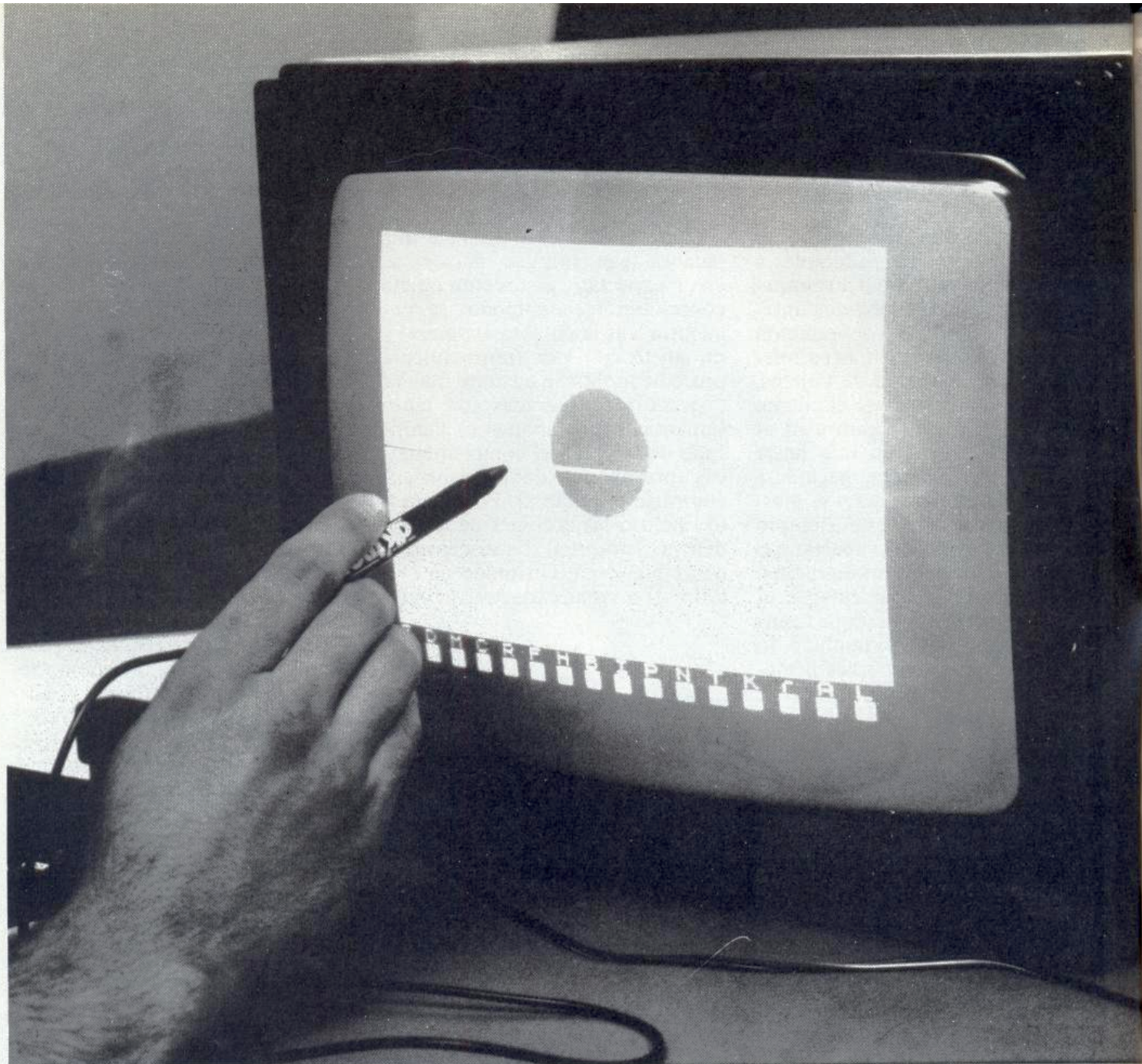

AT

EL lápiz óptico DK'TRONICS, distribuido en España por ABC Analog, consta, además del lápiz en sí y su correspondiente *interface*, de un programa de dibujo y un manual de instrucciones, este último bastante completo pero escrito (¡cómo no!) en su lengua nativa, es decir en inglés. Comienza este manual explicando muy someramente lo que es un lápiz óptico: un dispositivo que detecta la luz emitida por el televisor y envía una señal al ordenador, el cual podrá, si dispone del *software* adecuado, localizar

el punto de la pantalla sobre el que está situado el lápiz.

Para poder utilizar este periférico deberemos, antes de nada, conectar la clavija del lápiz a la entrada correspondiente en el *interface* y éste al bus trasero de Spectrum. Una vez hecho esto podremos enchufar el ordenador y cargar el programa que se nos suministra tecleando LOAD "".

Ajustando el lápiz a nuestra TV

Si todo ha funcionado bien aparecerá en pantalla un menú con

tres alternativas posibles: si pulsamos la tecla «c» saltaremos a la subrutina que ajusta el código máquina a nuestra TV. Para ello deberemos situar el lápiz sobre el cuadro blanco de la izquierda. Aparecerá una flecha a su derecha que deberemos subir (tecla «l») o bajar (tecla «q») para alinearla con la cruz del cuadro. Cuando lo consigamos aparecerá el mensaje «Correct setting», entonces estaremos en condiciones de salvar el código máquina ajustado, pulsando una tecla cualquiera y después la «s». Esto lo podemos hacer en otra cin-

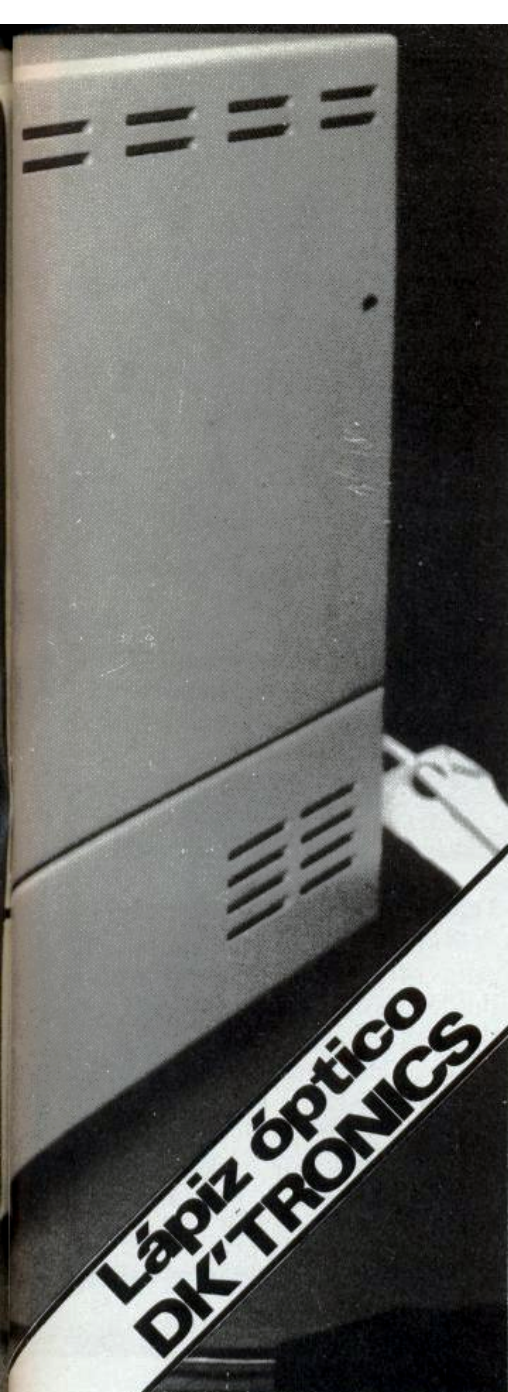

Lápiz óptico
DK'TRONICS

será «en frío», es decir inicializando variables y borrando las pantallas archivadas (caso de que hubiera alguna).

Cuando lo hagamos aparecerán en la parte baja de la pantalla las iniciales de cada uno de los comandos disponibles. Para seleccionarlos deberemos situar el lápiz sobre el cuadro blanco que hay junto a cada uno de ellos y pulsar una tecla cualquiera. En la zona superior veremos los dos cursores que se utilizan para marcar los puntos de la pantalla sobre la que trabajarán los citados comandos. El cursor principal está representado con un «x» y el secundario con las líneas vertical y horizontal que cruzan la pantalla. Para cambiar la posición de este último situaremos el lápiz en el nuevo emplazamiento y pulsaremos una tecla cualquiera; para el principal se utiliza el comando *Move* como explicamos más adelante.

to es aceptable, cómodo y fácil de utilizar. Las posibles opciones son las siguientes:

Erase

Este comando está pensado para borrar la última figura que hayamos dibujado; siempre que ésta haya sido una circunferencia, una recta, un rectángulo o un arco de circunferencia (en realidad lo que hace es repetir el último comando en OVER 1). Desgraciadamente no arreglará nada si nos hemos equivocado al hacer FILL, y si la figura quedaba sobre algo dibujado ya anteriormente esa zona será también borrada. Hay que poner especial atención en no mover los cursores antes de ejecutar esta opción, pues entonces dibujaría la figura en distinto sitio del que estaba la anterior, con lo que el problema será doble; esto, con un poco de habilidad, puede ser utilizado para dibujar en OVER 1, función de la que carece este programa.

SACALE PUNTA U SPECTRUM

ta tras haber salvado el programa BASIC, para lo cual podremos hacer BREAK, SAVE «lápiz» y RUN para volver al menú.

Programa de dibujo

Aparte de la opción de calibrado, tenemos en el primer menú otras dos opciones que nos permiten acceder al menú principal de programa de dibujo: si pulsamos la tecla «k» lo haremos respetando las pantallas que tengamos almacenadas (ver comando *Keep*) y si pulsamos cualquier otra tecla la entrada

Continuamos el estudio de los lápices ópticos disponibles en el mercado español. Este mes nos llega, del otro lado del Canal de la Mancha, otro de estos periféricos, que ofrece el aliciente de poder ser utilizado en nuestros propios programas.

Comandos y opciones

A pesar de que este programa dispone de 16 comandos de dibujo harían falta algunos más que lo completarán para poder hablar de un paquete serio con el que pudiéramos realizar gráficos algo complejos. De todas formas el conjun-

Draw

Dibuja una línea recta entre los dos cursores. Para ejecutar este comando deberemos, una vez que hayamos definido la posición que queremos, poner el lápiz sobre el cuadrado correspondiente a la «D» y pulsar una tecla.

Move

Este comando desplaza el cursor principal al lugar que ocupa el secundario, quedando, por lo tanto, ambos en el mismo punto. Para mover de sitio el cursor secundario basta apuntar el lápiz al punto que deseamos y pulsar una tecla.

Circle

Traza una circunferencia con centro en el cursor principal y cuyo radio será igual a la distancia entre éste y el cursor secundario. En caso de que la circunferencia no coja en la pantalla dará el mensaje de error «*Radius of circle is too big, re-position pen and try again*», algo así como «El radio de la circunferencia es demasiado grande, vuelve a situar el lápiz y prueba de nuevo».

Rectangle

Dibuja un rectángulo cuyos vértices serán los dos cursores.

Fill

Opción de relleno, típica en todo buen programa de dibujo. En este caso la rutina que realiza el

El Interface resulta más voluminoso que en otros lápices, pero a cambio deja libre la toma EAR.

trabajo no está del todo conseguida. Aparte de ser lenta, no siempre admitirá que tomemos como límites de la superficie a rellenar los bordes de la pantalla; quedándose «colgado», en caso de que lo hagamos, durante bastante tiempo (alrededor de media hora) y dando al final un *Out of memory*.

Para ejecutar este comando deberemos señalar, con el cursor secundario, un punto de la superficie a rellenar y señalando al cuadrado de la letra «F» pulsar una tecla. Una vez hecho esto no podremos echarnos atrás, por lo que conviene asegurarse antes de hacerlo de que la figura que pretendemos re-

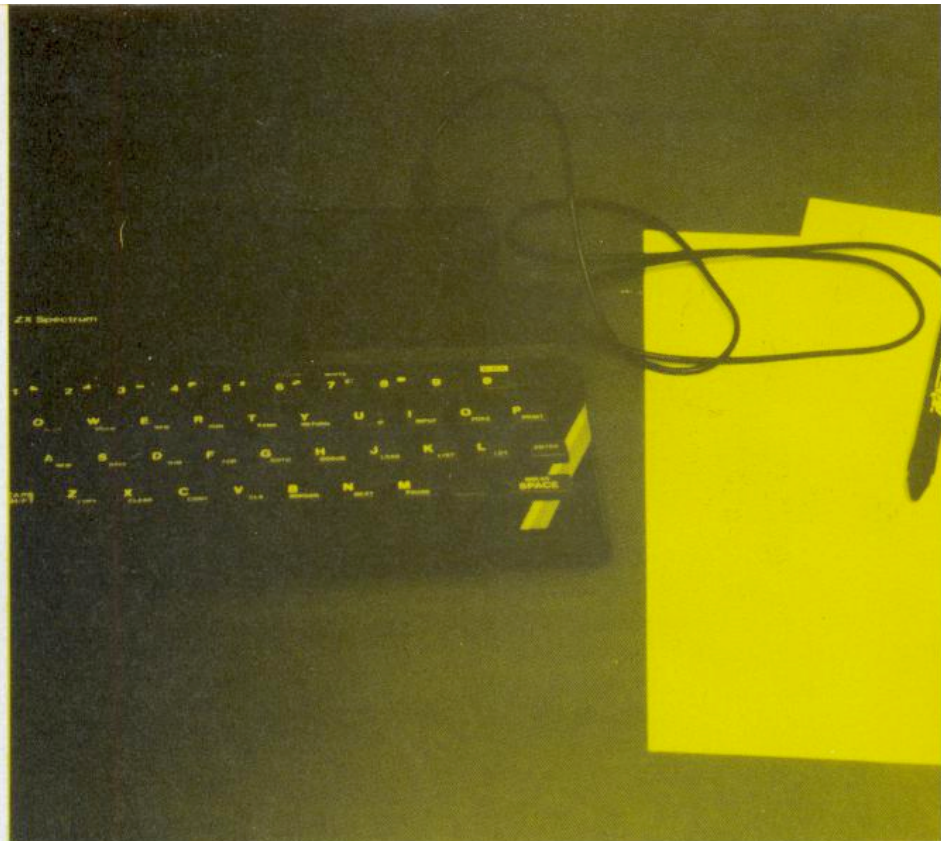

llenar no tiene ningún hueco por donde pueda escapar el «flujo» de tinta.

Hand-draw

Este comando nos da la posibilidad de dibujar en la pantalla como si estuviéramos haciéndolo con un lápiz de los de madera y grafito (o casi). Para ello deberemos marcar con el lápiz el cuadro correspondiente (el «H») tras lo que aparecerá el mensaje «*Press any key to start sketching*», que en castellano es «Pulsa una tecla para comenzar a dibujar». Para dejarlo bastará con pulsar una tecla de nuevo.

Border, Ink, Paper

Estos tres comandos trabajan de forma similar. Definen el color del BORDER o los atributos en curso (salvo brillo y flash, inexplicablemente ausentes en un programa de dibujo). Cuando marquemos con el lápiz las casillas correspondientes aparecerá en la parte inferior de la pantalla una tira con los ocho colores posibles en el Spectrum. Sólo tendremos que señalar con el lápiz el que deseamos y pulsar una tecla.

New screen

La pantalla es borrada y redefinida con los atributos en curso, los cursores son colocados en el centro.

Tape

Podemos utilizar este comando para salvar o cargar pantallas o desde *cassete* o *microdrive*. Cuando lo ejecutemos aparecerán en la parte inferior de la pantalla tres opciones: SAVE, LOAD y ABORT (para volver al menú). Una vez elijamos SAVE o LOAD aparecerán otras dos opciones: TAPE (cassete) y MICRODRIVE.

Con respecto a otros lápices el Dk'Tronics ofrece la ventaja de poder ser usado en nuestros programas.

Keep

Este comando, que sólo puede ser utilizado en la versión de 48 K, salva el contenido de la pantalla en memoria. Podremos archivar de esta manera hasta cinco pantallas distintas que podrán ser recuperadas usando el comando que sigue.

Recall

Cuando lo ejecutemos se nos mostrarán los números de las pantallas que haya en memoria (caso de haber alguna), junto a la opción CYCLE; si elegimos esta última lo que hará es mostrarnos, a la velocidad que le indiquemos, todas las

YA ESTÁ A LA VENTA



525 PTAS

Virgin SOFTWARE

SPECTRUM 48 K

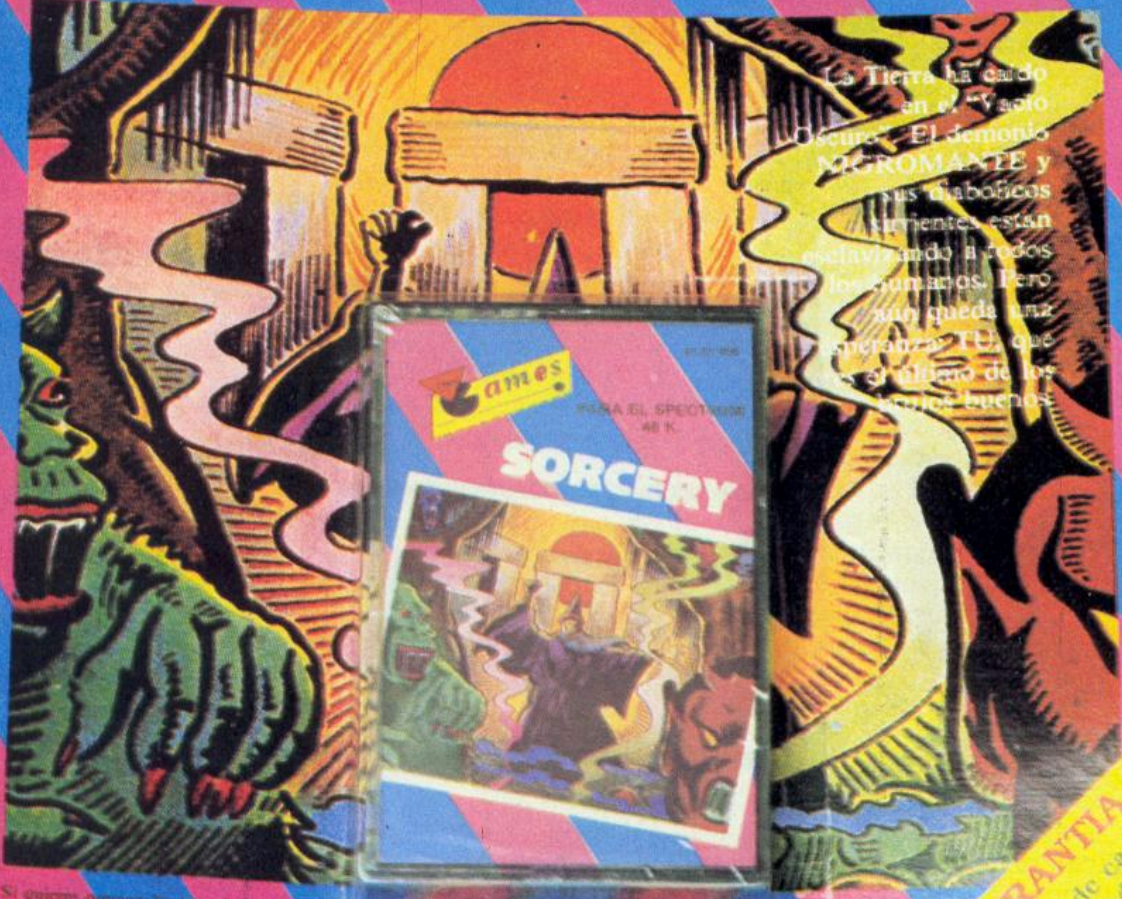

La Tierra ha caído en el Yaso Oscuro. El demonio MEGROMANTE y sus diabólicos seguidores están esclavizando a todos los humanos. Pero aún queda una esperanza. Tú, que eres el último de los héroes buenos.

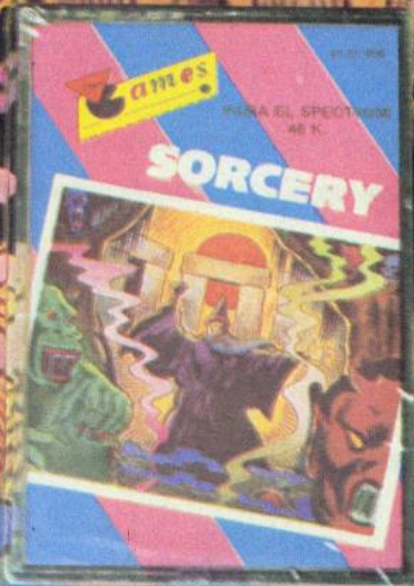

GARANTIA
Calidad de carga asegurada.

Si quieres disponer de novedades del catálogo de Virgin Software, envíanos tu tarjeta de suscripción a: VIRGIN ESPAÑA S.A. Castellón de España, 27 - 28041 MADRID. Distribuidor: COMPLEJO S.A. San Juan de Marchena, 11 - 58001 SEVILLA.

PIDALA EN SU QUIOSCO HABITUAL O SOLICITELA A:

INFODIS, S.A.

Bravo Murillo, 377 • 28020 Madrid

CUPON DE PEDIDO
Ruego me envíen la cinta cassette VIRGIN SOFTWARE al precio de 525 pts.
El importe lo abonaré: Interbank American Express
Contra reembolso Con mi tarjeta de crédito
Número de mi tarjeta _____
Fecha de caducidad _____
NOMBRE _____
DIRECCION _____
CIUDAD _____
C.P. _____
PROVINCIA _____
Sin gastos de envío

VIRGIN-1-SPECTRUM

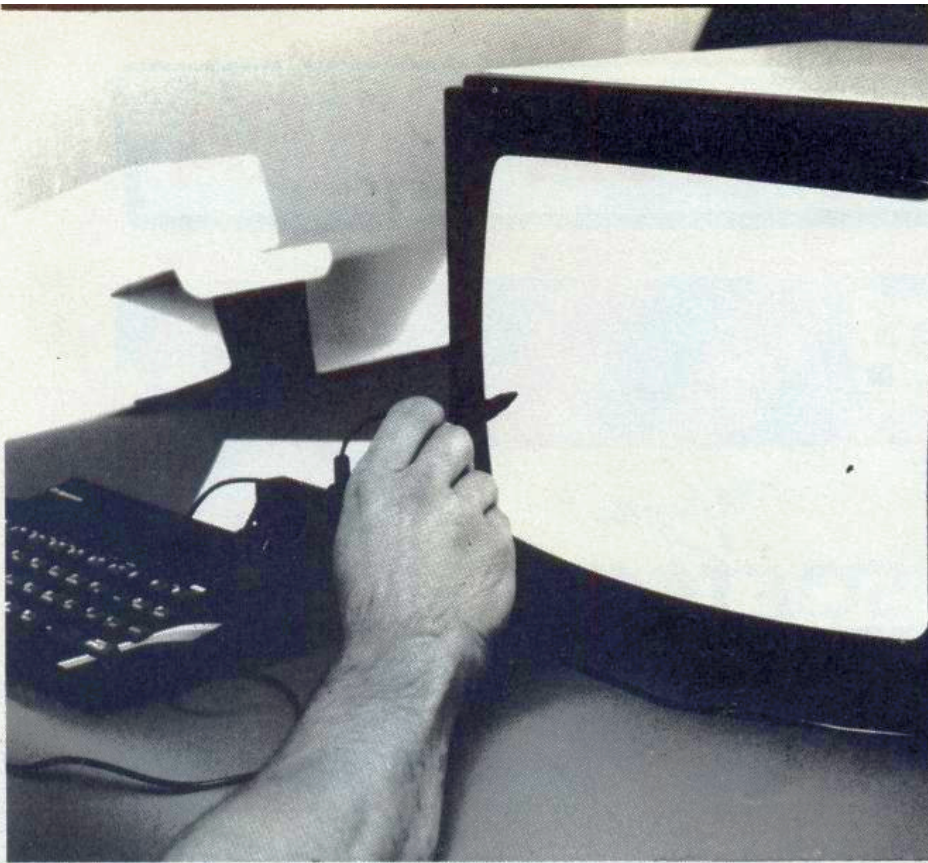

pantallas que en ese momento haya archivadas.

Arc

Traza un arco de circunferencia; para ello deberemos definir tres puntos: los dos extremos serán indicados con los cursores, y otro punto del arco será tomado de la última posición del arco secundario. En caso de que el arco resultante se salga de pantalla el programa se interrumpirá con mensaje: «B: Out of screen». Para continuar deberemos hacer RUN, y pulsar la tecla «K» para que las pantallas que hayamos dibujado sean respetadas.

Letters

Este comando nos permite insertar textos a partir del punto marcado por el cursor secundario. Cuando lo ejecutemos nos pedirá el texto que queremos sea insertado; deberemos teclearlo con normalidad y pulsar ENTER.

Utilizando el lápiz en nuestros programas

La mejor de las opciones que nos ofrece este periférico es la posibilidad de utilizarlo en nuestros propios programas. Para ello aprovecharemos la rutina encargada de localizar las coordenadas del punto

donde el lápiz está situado. Dicha rutina deberemos salvarla en cinta con SAVE «nombre» CODE 62564,1706 para la versión de 48 K y SAVE «nombre» CODE 29796,1706 para la de 16 K. Para cargarla en nuestros programas haremos CLEAR 62563 (29795 para 16 K): LOAD «nombre» CODE. Una vez que lo tengamos en memoria podremos localizar el lugar

El programa de dibujo es sencillo, siendo el único lápiz disponible para 16 K.

en donde está situado el lápiz de la siguiente forma: LET coords =USR 62564 (29796 para 16 K); LET y = INT (coords/256); LET x = coords - 256*y.

Cuando ejecutemos esto quedarán las coordenadas en las variables x (horizontal) e y (vertical); a partir de ahí son nuestro ingenio e imaginación quienes tienen que decidir qué aplicación queremos darle a esta interesante posibilidad. Si nos conformamos con conseguir el número de línea sólo tendremos que hacer lo siguiente: LET línea =USR 63109.

El programa adjunto es un ejemplo de cómo podemos confeccio-

nar un menú utilizando este lápiz óptico. Antes de ejecutarlo deberemos haber salvado en cinta la rutina de localización de coordenadas de la forma anteriormente expuesta, y poner el cassette en condiciones para cargarla cuando el programa nos lo pide. El programa «testea» la variable de sistema P-RAMT para averiguar si nuestro Spectrum es de 16 o de 48 K, por lo que debe funcionar a la perfección en ambos casos.

No es nada difícil, como hemos visto, utilizar este periférico en nuestros programas o incluso adaptar programas comerciales para que admitan esta posibilidad. Esperamos nos comuniquéis vuestras experiencias en este campo en el que todo es decidirse. Esperamos igualmente que hayan quedado claras las características y modo de empleo de este lápiz óptico y que esto os ayude a saber cuál es el que más se ajusta a vuestras necesidades. En el caso de que las aproximadamente 7.000 pesetas por las que se comercializa os parezca demasiado, y si os consideráis unos perfectos «manitas», aún podéis acudir al montaje del número seis de nuestra revista y construimos vosotros mismos un útil de dibujo que facilite el manejo del Spectrum.

Luis Gala

```

5 REM  Menu de demostracion
para lapiz Dk'tronics 16 y 48K

10 PRINT "Carga rutina localiz
acion"
20 GO SUB 200
30 CLEAR K-2972
40 LOAD "CODE"
45 GO SUB 200
50 CLS
60 PRINT "MENU-DEMO: Pon lapiz
sobre opcion y pulsa una tecla"
70 FOR n=0 TO 9
80 PRINT : PRINT "Opcion ";n;"
"; FLASH 1;" "
90 NEXT n
95 PAUSE 0
100 LET linea=USR (K-2426)
110 FOR n=3 TO 22 STEP 2
120 IF linea=n THEN CLS : PRIN
T "Has elegido la opcion ";(n-3)
/2: BEEP .5,20: GO TO 50
130 NEXT n
140 GO TO 95
145
190 REM  Subrutina calculo
ultimo octeto RAM fisica

200 LET K=PEEK 23732+256*PEEK 2
3733: RETURN : REM 16 o 48K

```

SERVICIO DE EJEMPLARES ATRASADOS

Complete su colección de **Todospectrum**

A continuación le resumimos el contenido de los ejemplares aparecidos hasta ahora.

Núm. 1 • 250 pts.

Cómo usar el microdrive/Programación Basic/Ampliación Basicare/Rutina despertador/Variabes del sistema/Entrada datos mediante máscaras/Protección del software/Sintonice su Spectrum/Programas.

Núm. 3 • 250 pts.

Novedades sonimag '84/Ampliando el Basic/Programas para ordenar programas/Gráficos con el VU-3D/Lenguaje Forth/Archivos en microdrive/Programación de un interface de impresora/Programas.

Núm. 5 • 250 pts.

Floppys para Spectrum/Diseño asistido por ordenador/64 Caracteres por línea/Juego de la vida/Pascal/Así hacemos las portadas/Control de evaluaciones/Programas.

Núm. 2 • 250 pts.

Gráficos profesionales/Desplazamiento pixel a pixel/Utilización de rutinas/Construcción del interface centronics/Programas de utilidad para microdrive/Rutina reset en código máquina/Análisis del editor de textos Tasword/Interfaces para impresoras/Programas.

Núm. 4 • 250 pts.

De profesión: programador/Consola para el Spectrum/Comparación código máquina-Basic/Análisis programa contabilidad /Calendario/Pascal/Programas.

Núm. 6 • 250 pts.

Representación de funciones/Todos los caminos conducen a la ROM/Juegos/Pascal/Construcción de un lápiz óptico/Programas de gestión. El SITI/Logo: tortugas para todos/Interrupciones del Z-80/Programas.

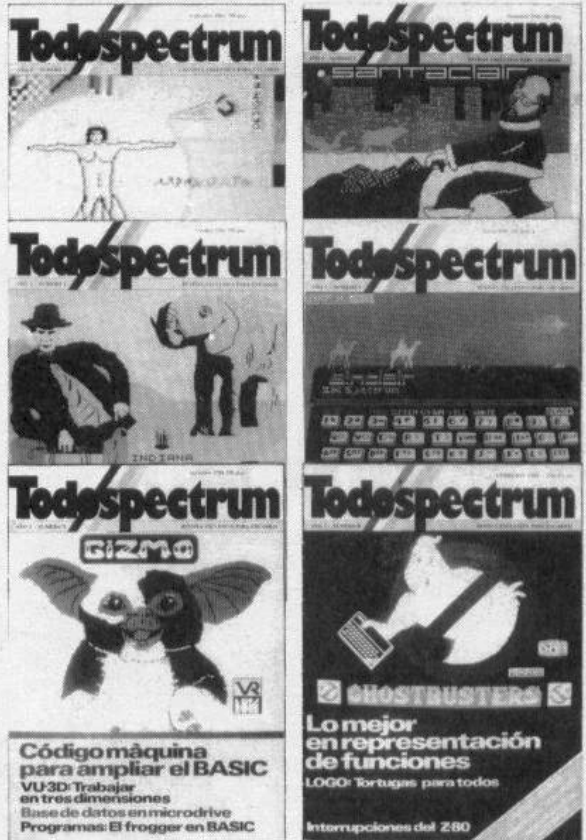

DISPONEMOS DE TAPAS ESPECIALES PARA SUS EJEMPLARES DE **Todospectrum**

SIN NECESIDAD DE ENCUADERNACION

PRECIO UNIDAD
600 ptas.

Para hacer su pedido, rellene este cupón HOY MISMO y envíelo a:

Todospectrum Bravo Murillo, 377
Tel. 733 96 62 - 28020 MADRID

Ruego me envíen los siguientes ejemplares atrasados de TODOSPECTRUM al precio de 250 pts.

Por favor envíenme tapas para la encuadernación de mis ejemplares de TODOSPECTRUM, al precio de 600 pts. más gastos de envío.

El importe lo abonaré

POR CHEQUE CONTRA REEMBOLSO CON MI TARJETA DE CREDITO AMERICAN EXPRESS VISA INTERBANK

Número de mi tarjeta:

Fecha de caducidad Firma

NOMBRE

DIRECCION

CIUDAD C. P.

PROVINCIA

(cada tapa es para 6 ejemplares)

SHADOW FIRE

Erbe
Spectrum 48 K
2.000 ptas.

El embajador Krixix ha sido capturado por el malvado Zoff. Con él, han sido capturados los planos de Shadowfire, una nave espacial de nuevo tipo. Si Zoff capturase esos planos, el Imperio caería en sus manos en poco tiempo. En pocas horas, los esbirros de Zoff descubrirán los planos, ocultos en un microfilm en el espina dorsal de Krixix. Nuestra misión es evitarlo.

Para ello, el embajador nos ha nombrado jefes del equipo Enigma. Este equipo, formado por seis miembros, deberá penetrar en Zoff V.

Control: Teclado, joystick.

Jugadores: Uno.

Gráficos: Muy buenos, con iconos que simbolizan las opciones en los menús.

Sonido: Unos pitidos que nos avisan cuando somos atacados. No es su fuerte.

Nivel de dificultad: Difícil; no dispone de ninguna opción para dosificar la dificultad.

Originalidad: Primera aventura con entrada mediante menús con selección gráfica.

Conclusión: Pese a la dificultad de localizar al embajador en límite de tiempo que se nos da, el juego resulta atractivo. La mayor prueba es que apuremos ese tiempo en cada partida.

Manto teletransporta a sus compañeros a la nave Zoff V.



Silk y thorik están bajo ataque de dos enemigos. Tras ordenar a Thorik que pase al ataque, le indicamos a Silk que le ayude.

Nuestro equipo está compuesto por tropas de élite, como Zark, humano o Sylk, insectoide. Ambos muestran gran resistencia y fortaleza física. Sevrina, humana y peligrosa delincuente, es experta en abrir cerraduras. Resulta rápida, aunque poco resistente. Torik, aviano y compañero de Sevrina, es también rápido.

Los dos restantes miembros del equipo son dos androides: Manto, especializado en teletransporte, y Maul, diseñado para el transporte de armas. Ambos resultan lentos. Los personajes pueden ir armados, recogiendo las armas en nuestra nave de ataque.

Para cumplir la misión, debemos recorrer la nave hasta encontrar al embajador, y sacarlo de la Zoff V. Los movi-

mientos y las diversas acciones se realizan por selección en un menú, estando indicadas las diversas opciones por «iconos». Si posicionamos el joystick sobre una de las opciones y pulsamos el botón de disparo, queda seleccionada esa opción.

La estructura de menús es completa, comenzando por un menú para cada personaje, que incluye tres submenús: el de ataque, el de movimiento y el de recogida de objetos. La originalidad de una aventura sin barreras idiomáticas es una de las características más interesantes de este juego. Un buen diseño gráfico y una velocidad de respuesta buena complementan este juego, que hará pasar buenos ratos a los amantes de la aventura.

MATCH POINT

Investrónica
Spectrum 48 K
2.100 ptas.

Uno de los primeros juegos de inspiración deportiva que aparecieron para el Spectrum y la realización definitiva del tenis en un ordenador. Aunque se trata de un programa relativamente antiguo, el ambiente relajado de las vacaciones de verano es perfecto para un juego como éste, donde la concentración y rapidez de reflejos resultan imprescindibles.

El juego admite manejo desde tecla-

Control: Teclado, joystick.

Jugadores: Uno o dos.

Gráficos: La presentación 3D del campo de tenis es muy buena. El movimiento es excelente. La animación de los jugadores es también excelente; sólo los recoge-pelotas dejan algo que desear.

Sonido: No tiene.

Nivel de dificultad: Tres niveles: cuartos de final, semifinal y final. La longitud del partido puede ser de uno, tres o cinco sets.

Originalidad: Aunque existen muchos programas deportivos, muy pocos de ellos incluyen una simulación tan completa. La posibilidad de dos jugadores es algo que también se echa de menos en muchos juegos.

Conclusión: Los programadores del Psion han llevado, como otras veces, las posibilidades de la máquina al límite. Un programa adictivo, donde el joystick resulta indispensable si queremos plantarle cara al ordenador.

do o *joystick*, aunque resulta necesario un *Interface* que admita dos palancas si queremos competir en igualdad de condiciones contra un oponente humano. Existen tres niveles de dificultad que se distinguen por la velocidad de la bola y los efectos que se pueden lograr. Se puede dosificar también la duración del partido: un set o partidos al mejor de tres o cinco sets.

Las reglas del tenis han sido respetadas hasta el *tie-break*, que consiste en que, si en un *set* se llega a empate de seis juegos, la victoria se la apunta el jugador que llegue a siete tantos.

La representación gráfica es correcta, dentro de las posibilidades del Spectrum. Su principal problema es que se tarda en acostumbrarse a la perspectiva, fallando inicialmente muchos golpes por no saber dónde está exactamente la bola. Incluso cuando ya estamos acostumbrados, el juego resulta difícil, necesitando mucha concentración para ganarle a la máquina incluso al nivel más sencillo. Un juego muy adecuado para las vacaciones, siempre que tengamos cerca el mar o la piscina para bañarnos después de las agotadoras partidas.

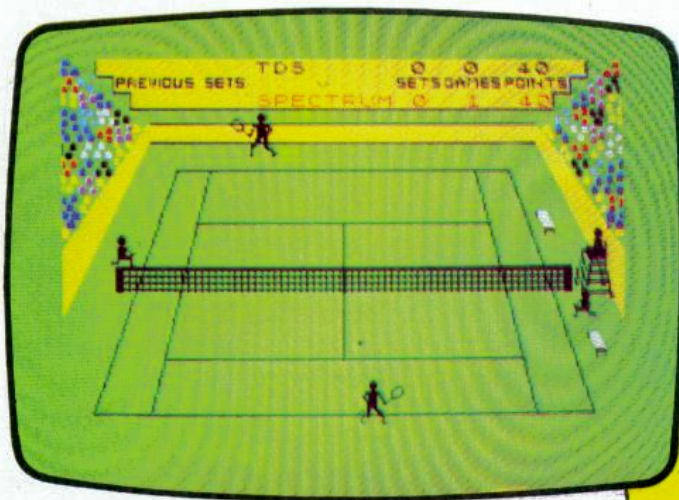

Un saque potente es el primer requisito para ganar la partida.

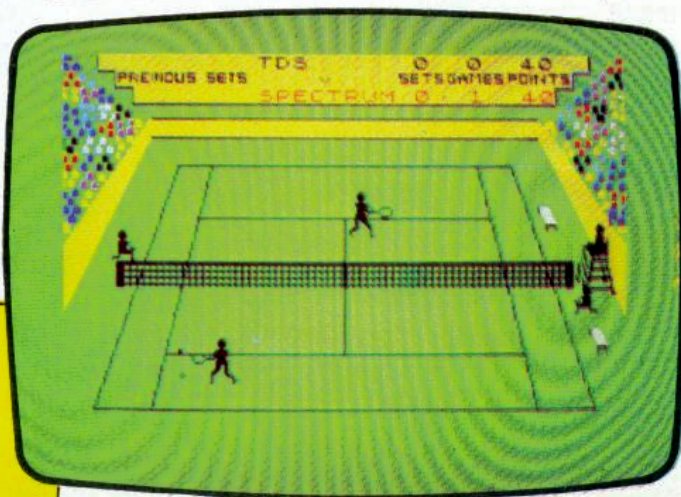

Las subidas a la red y el juego agresivo son elementos imprescindibles de una victoria.

BINGO

El programa que os presentamos a continuación sortea los números de un bingo después de haber preparado los cartones para cada jugador. Para que no todo sea teclear y jugar, el programa es analizado a fondo. Esperamos que los comentarios acerca de su estructura os resulten útiles en vuestros trabajos de programación.

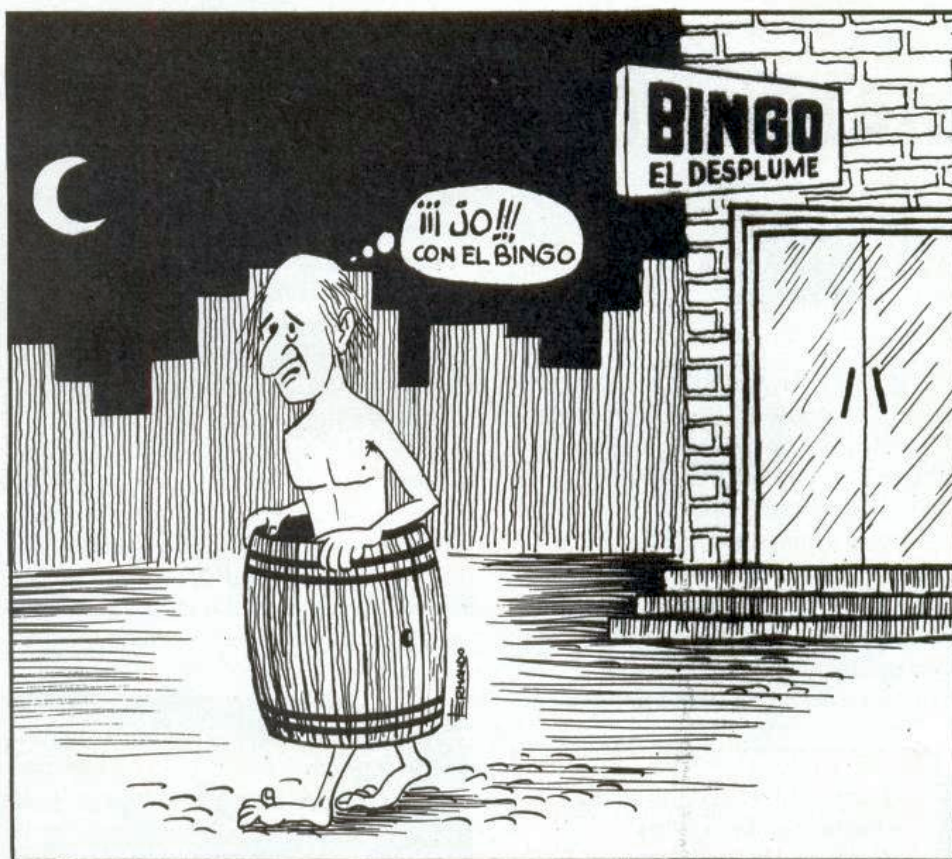

EN el juego del BINGO hay una persona encargada de «cantar» los números entre 1 y 99 de forma totalmente aleatoria y cada jugador tiene un cartón con un conjunto determinado de números (unos 15). Los cartones de los jugadores contienen números diferentes. El ganador es aquel cuyos números han sido cantados en su totalidad.

El programa admite hasta cuatro jugadores y comprueba el cartón ganador.

Procedimiento

Los módulos de programación están dispuestos de la forma siguiente:

1. Prepara el juego.
2. El cuerpo principal del juego.

3. Resultado final.

Las distintas subrutinas que hay dentro del programa son:

- 1.1. Instrucciones preliminares.
 - 1.2. Prepara los números del bombo.
 - 1.3. Prepara los cartones de los jugadores.
 - 1.4. Imprime los números de cada uno.
 - 2.1. Visualiza los números cantados.
 - 2.2. Muestra (mediante una interrupción) el cartón de los jugadores.
 - 3.1. Lista de los números del cartón.
 - 3.2. Muestra los números cantados.
 - 3.3. Comprueba el cartón ganador.
- 1.1. Estas son las instrucciones que se necesitan al comenzar el

juego. En cada paso del programa es fundamental indicar al jugador la forma de proceder.

1.2. La preparación del bombo requiere una lista de números aleatorios del 1 al 99 (sin repetición) que se almacenarán en un vector que será A(99).

1.3. Los cartones de los jugadores son de 4 tipos con 15 números enteros y totalmente aleatorios, desde el 1 al 99 (números distintos). Cada cartón deberá tener una lista de números y cada lista ha de ser distinta. Estos se almacenarán en los vectores Q(15), R(15), S(15) y T(15).

1.4. Visualiza el cartón del jugador y le da tiempo a que lo anote.

2.1. Muestra, a gran tamaño, los números que se van cantando.

2.2. Interrumpe el juego para comprobar aciertos.

3.1. Repite el punto 1.4, para que los jugadores comprueben sus números.

3.2. Los números cantados se colocan por orden en el vector P(99) y se visualizarán en la pantalla.

3.3. Se selecciona el cartón ganador y se comprueba. Los números se almacenarán en el vector V(15). Estos se comparan con los que ya han salido, que están almacenados en P(99), y de esa forma se comprueba que esté todo correcto.

Descripción del algoritmo

1.1. Esta sección muestra las instrucciones mínimas para jugar. A lo mejor desea más instruccio-

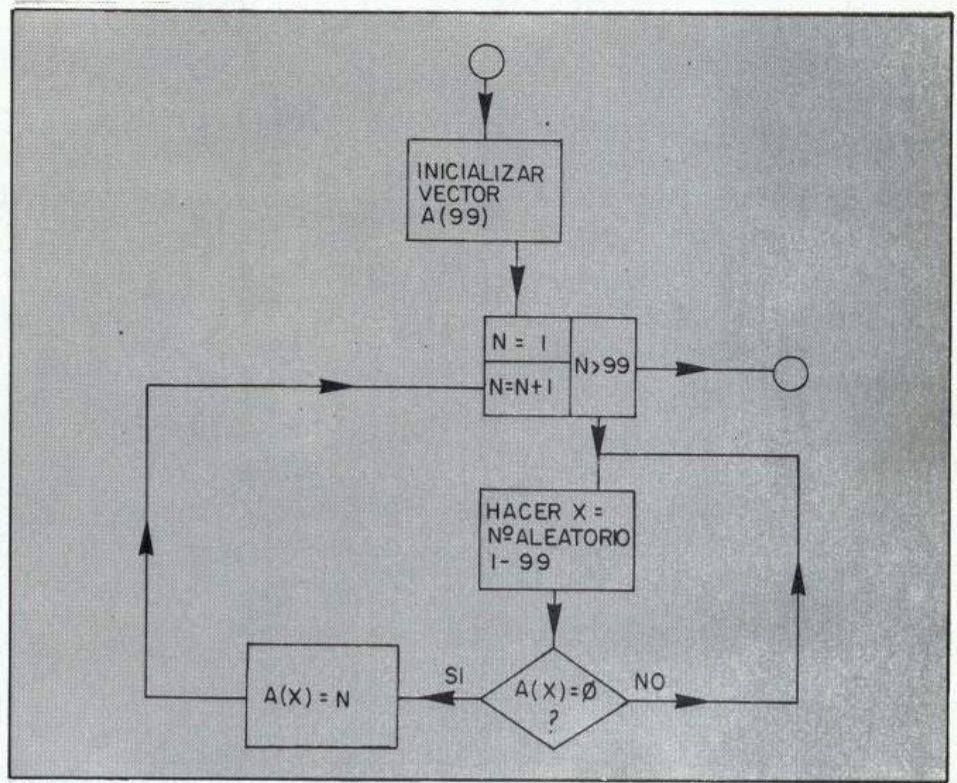

```

5 REM "BINGO"
10 REM *****
1.1 * INSTRUCCIONES *
=== *****
20 PRINT TAB 10;"BINGO";TAB 10;"*****"
30 PRINT "VOY A GENERAR 4 CARTONES DE"
40 PRINT "BINGO CON LAS LETRAS 'Q', 'R', 'S' Y 'T'."
50 PRINT "SE COPIARA EN LA IMPESORA, SI LAHAY. DE LO CONTRARIO DEBERAS"
60 PRINT "ANOTAR EL CARTON Y LA LETRA CORRESPONDIENTE DEL ELEGIDO."
70 PRINT "HABRA UN RETARDO ANTES DE EMPEZAR YA QUE ESTARE PREPARANDO LOSCARTONES."
80 PRINT "PULSA UNA TECLA CUANDO ESTES PREPARADO."
110 IF INKEY$="" THEN GO TO 110
120 CLS
200 RANDOMIZE
300 REM *****
1.2 *PREPARANDO EL BOMBO*
=== *****
310 GO SUB 2500
  
```

```

320 REM *****
1.3 *PREPARANDO CARTONES*
=== *****
420 DIM Q(15)
430 DIM R(15)
440 DIM S(15)
450 DIM T(15)
460 DIM P(99)
470 FOR U=1 TO 4
480 FOR J=1 TO 15
490 LET X=INT(99*RND)+1
500 FOR I=1 TO J-1
510 IF X=P(I) THEN GO TO 490
520 NEXT I
530 LET P(J)=X
540 NEXT J
550 LET Y=15
560 GO SUB 3000
570 GO SUB 3500
580 NEXT U
590 PRINT
600 PRINT
610 REM *****
1.4 * MOSTRAR LOS NUMEROS *
=== *****
620 GO SUB 1600
630 REM *****
* COPIAR NUMEROS *
* SI HAY IMPRESORA *
*****
  
```

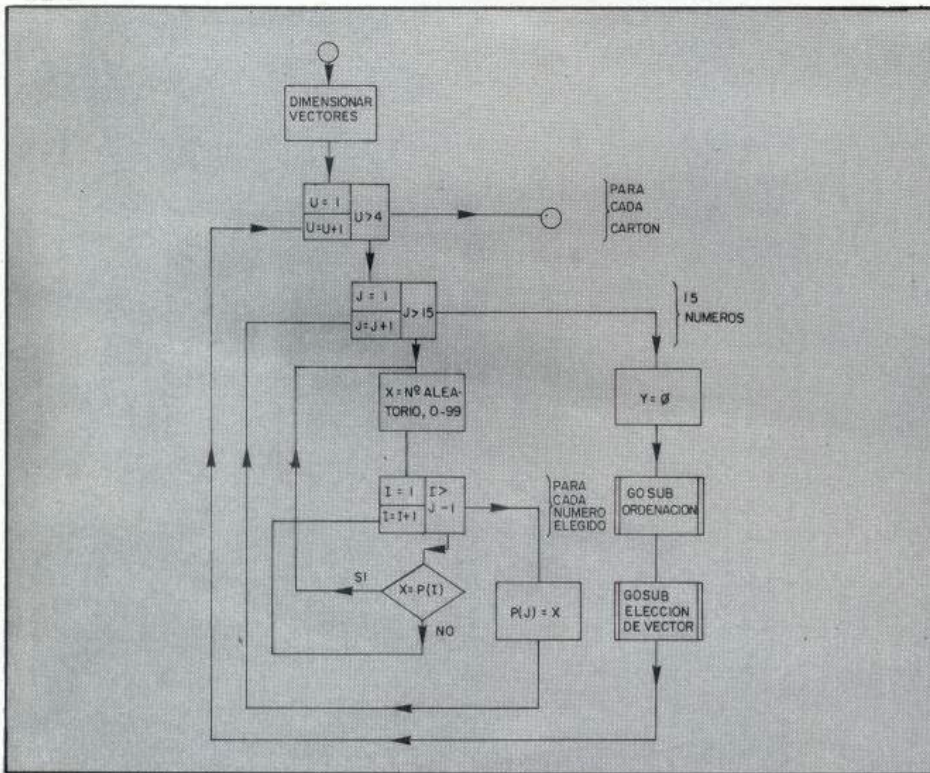

nes, para lo cual deberá alterar las líneas 10 a 110 del programa.

1.2. Prepara los números del bombo. Observar el diagrama de flujo.

Esta rutina empieza en la línea 120, limpiando la pantalla y está contenida dentro de la subrutina que prepara los números a cantar (líneas 2500 a 2590). Hay que tener en cuenta que puede ser una secuencia de una subrutina dentro de la parte principal del programa, ya que se ejecuta sólo una vez.

1.3. Prepara los cartones del juego. Veamos el diagrama siguiente.

En el programa esta rutina empieza en la línea 320. Observar el vector P(99), que se utiliza en la subrutina sort y a su vez en la rutina de los números del cartón.

Las líneas 480 a 540 seleccionan los 15 números aleatorios. La su-

```

640 COPY
650 PRINT "PULSA UNA TECLA PARA CONTINUAR."
660 PAUSE 0
670 CLS
680 PRINT "SE VISUALIZARAN LOS NUMEROS UNO A UNO."
690 PRINT
700 PRINT "CUANDO COMPLETES EL ARTON, PULSA UNA TECLA CUANDO EL NUMERO ESTE EN LA PANTALLA."
710 PRINT
720 PRINT "PULSA UNA TECLA PARA CONTINUAR."
730 IF INKEY$="" THEN GO TO 730
735 CLS
740 REM *****
2.1 * NUMEROS CANTADOS *
=== *****
745 LET Z=1
750 DIM B$(99,2)
755 CLS
760 PRINT "PULSA UNA TECLA CUANDO TU CARTON ESTE COMPLETO."
770 FOR N=Z TO 99
780 GO SUB 5000
790 LET P(N)=A(N)

```

```

795 PAUSE 200
800 FOR F=1 TO 400
805 IF INKEY$("<>") THEN GO TO 830
810 NEXT F
815 LET Z=Z+1
820 NEXT N
830 CLS
840 FOR N=1 TO 10
850 PRINT TAB N; "< *BINGO * > *BIN GO * >"
860 NEXT N
870 PRINT ", , "CHECK YOUR CARDS"
880 REM *****
      *MOSTRAR CARTON DE *
2.2 * LOS JUGADORES *
=== *****
890 PAUSE 100
900 CLS
910 LET Y=Z
920 PRINT "TUS NUMEROS FUERON"
930 PRINT
935 REM *****
      *LISTAR NUMEROS*
3.1 * DEL CARTON *
=== *****
940 GO SUB 1600

```

brutina 3000 a 3170 se encarga de intercalarlos.

La subrutina 3500 a 3560 coloca los números en el vector adecuado.

1.4. Esta subrutina (líneas 1600 a 1650) visualiza los números en los cartones en forma de tabla.

2.1./2.2. Muestra los números cantados y se interrumpe si se ha pulsado una tecla.

Esta rutina toma los números que se generan, los visualiza a 16 veces su tamaño normal y lo almacena en P. La variable Z cuenta cuántos números han salido. Al final de esta subrutina, los números cantados se almacenarán en la cadena P (que contendrá Z números).

3.1. Repite el punto 1.4.

3.2. Esta rutina (línea 960 a 1070) llama a una pequeña subrutina en la línea 3000 que intercalará

la lista P(Z) en orden numérico y los imprimirá en la pantalla.

3.3. Esta rutina (líneas 4000 a 4260) se divide en dos partes.

(1) Selecciona el cartón ganador y prepara la lista de los números contenidos en ella para almacenarlos en la cadena V(15) (líneas 4000 a 4120).

(2) Comprueba los números del cartón ganador. Es necesario buscar la lista ordenada P conteniendo los Z números para compararlos con la lista ordenada V conteniendo 15 números. Si falta cualquier número, el cartón estará incompleto. Si están todos los números se visualizará una felicitación.

El método más rápido para buscar los números es de la siguiente manera:

Se busca por V(1) en la lista P hasta que se encuentra, por ejemplo P(12). A continuación, se bus-

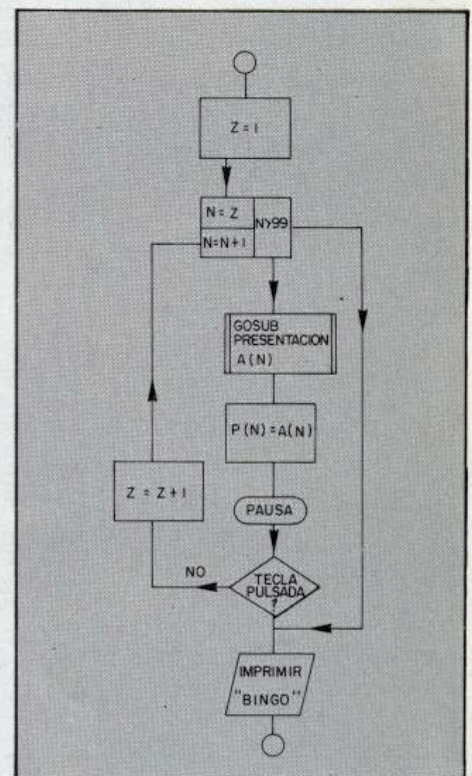

```

950 REM *****
      *MOSTRAR NUMEROS*
3.2 * CANTADOS *
=== *****
960 PRINT "PULSA UNA TECLA PARA
COMPROBAR LOS NUMEROS CANTADOS
"
970 PRINT "TARDARE UN POCO EN M
EZCLARLOS."
980 PAUSE 0
990 CLS
1010 GO SUB 3000
1020 CLS
1030 PRINT "NUMEROS CANTADOS"
1040 PRINT
1050 FOR N=1 TO Z
1060 PRINT P(N); " ";
1070 NEXT N
1080 PRINT
1085 REM *****
      *COMPROBAR CARTON*
3.3 * GANADOR *
=== *****
1090 GO SUB 4000
1100 LET Z=Z+1
1110 PRINT "'DESEAS CONTINUAR C
ON EL JUEGO? (S/N)"
1120 INPUT C$

```

```

1130 IF C$="N" THEN STOP
1140 IF C$="S" THEN GO TO 755
1150 PRINT "POR FAVOR, INTRODUCI
R 'S' O 'N'."
1160 GO TO 1120
1190 REM *****
      * FIN DEL PROGRAMA *
      *****
1200 STOP
1580 REM *****
      * SUBROUTINAS *
      *****
1590
1600 REM *****
      *SUBROUTINA PARA LISTAR*
      *LOS CARTONS DEL JUEGO*
      *****
1610 PRINT "Q";TAB 6;"R";TAB 12;
"S";TAB 18;"T"
1620 FOR J=1 TO 15
1630 PRINT Q(J);TAB 6;R(J);TAB 1
2;S(J);TAB 18;T(J)
1640 NEXT J
1650 RETURN
1660 REM *****
      * FIN DE SUBROUTINA *
      *****
1670

```

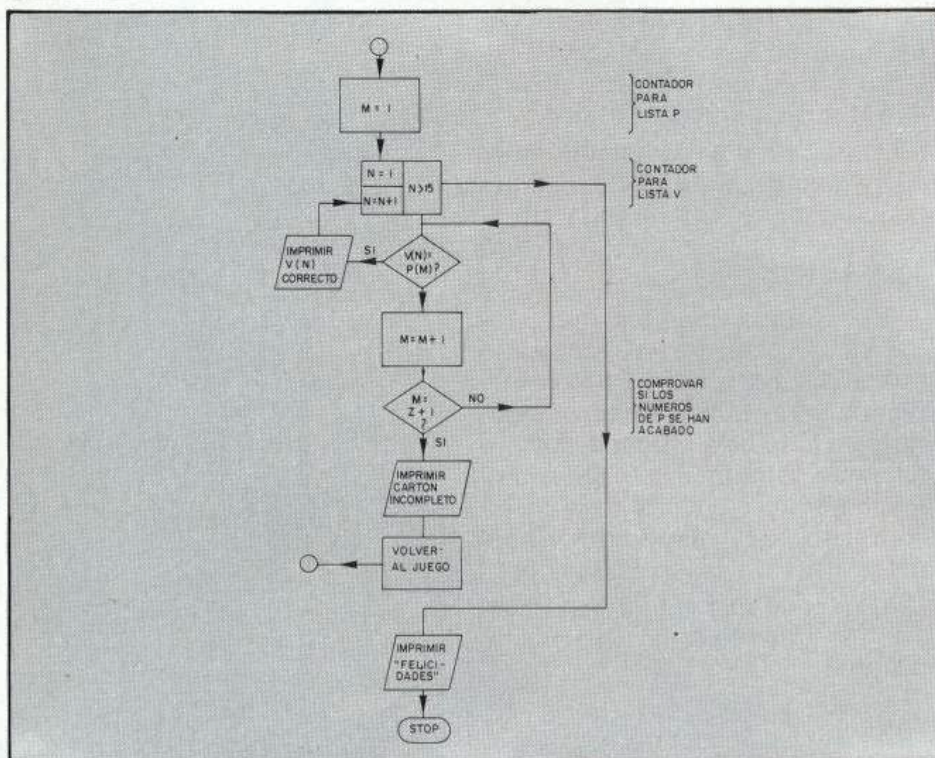

Ya no habrá que agacharse para sacar las bolas debajo del sofá; con el Spectrum los números no se salen del bombo.

ca V(2) en la lista P a partir de P(13), etc.

La búsqueda finalizará en cuanto un número de la lista V no esté en la lista P pero continuará mientras encuentre los números de V en P. El siguiente diagrama ilustrará este paso.

```

2500 REM *****
      *RUTINA PARA PREPARAR*
      *LOS NUMEROS A CANTAR*
      *****
2530 DIM A(99)
2540 FOR N=1 TO 99
2550 LET X=INT (99*RND)+1
2560 IF A(X)<>0 THEN GO TO 2550
2570 LET A(X)=N
2580 NEXT N
2590 RETURN
2600 REM *****
      * FIN DE SUBROUTINA *
      *****
2700
2990 REM *****
      * SUBROUTINA DE SORT *
      *****
3000 LET S=Y
3010 LET S=INT (S/2)
3030 IF S>=1 THEN GO TO 3050
3040 GO TO 3170
3050 FOR K=1 TO S
3060 FOR A=K TO Y-S STEP K
3070 LET B=A
3080 LET T=P(A+S)
3090 IF T>=P(B) THEN GO TO 3130
  
```

```

3100 LET P(B+S)=P(B)
3110 LET B=B-S
3120 IF B>=1 THEN GO TO 3090
3130 LET P(B+S)=T
3140 NEXT A
3150 NEXT K
3160 GO TO 3010
3170 RETURN
3180 REM *****
      * FIN DE SUBROUTINA *
      *****
3190
3490 REM *****
      *SUBROUTINA PARA 4*
      *ARRAYS NUMERICOS*
      *****
3500 FOR J=1 TO 15
3510 IF U=1 THEN LET Q(J)=P(J)
3520 IF U=2 THEN LET R(J)=P(J)
3530 IF U=3 THEN LET S(J)=P(J)
3540 IF U=4 THEN LET T(J)=P(J)
3550 NEXT J
3560 RETURN
3570 REM *****
      * FIN DE SUBROUTINA *
      *****
3580
  
```

Tabla de datos

Se han utilizado las siguientes variables:

Q(15), R(15), S(15), T(15) son tablas que contienen los números de los jugadores.

A(99) es el vector que contiene los números a cantar.

P(99) es la tabla que contiene los números que se han cantado y también se ha utilizado como almacenamiento temporal para preparar los números de los jugadores y en la rutina de sort.

X es un número aleatorio entre 1 y 99.

Z es el número de números cantados.

Y es el número de elementos que hay actualmente en el vector a intercalar.

Comentamos exhaustivamente el programa, para facilitar su mejora o modificación.

V(15) es el vector que contiene la lista de números ganadores.

B\$(99,2) es una cadena que contiene los valores correspondientes a los elementos en P(99).

C es el código del caracter del segundo caracter en el array B\$.

D es el código del caracter del primer caracter en el array B\$.

M es el contador para el array P en la sección de comprobación de los números.

Comentarios

Si desea jugar con sus propios cartones de BINGO y dejar que el ordenador se encargue de cantar los números, entonces tendrá que suprimir los siguientes módulos del programa.

1.3. Prepara los cartones de los jugadores.

1.4. Visualiza los números de los jugadores.

3.1. Idem que el punto 1.4.

Estos dos últimos módulos son la misma rutina. También se puede alterar el programa e incluir, como opción dos maneras de jugar distintas, manual y automática.

```
3990 REM *****
      * SUBROUTINA DE *
      * COMPROBACION *
      * DE RESULTADOS *
      *****
4000 PRINT
4010 REM *****
      * SELECCIONA EL *
      * CARTON GANADOR *
      *****
4020 PRINT "TECLEA CARTON GANADO
R (Q,R,S,T)"
4030 INPUT A$
4040 IF A$<>"Q" AND A$<>"R" AND
A$<>"S" AND A$<>"T" THEN GO TO
4020
4050 CLS
4060 DIM V(15)
4070 FOR N=1 TO 15
4080 IF A$="Q" THEN LET V(N)=Q(
N)
4090 IF A$="R" THEN LET V(N)=R(
N)
4100 IF A$="S" THEN LET V(N)=S(
N)
4110 IF A$="T" THEN LET V(N)=T(
N)
4120 NEXT N
4125 REM *****
      *COMPROBAR NUMEROS*
      *****
4130 LET M=1
4140 FOR N=1 TO 15
4150 IF V(N)=P(M) THEN PRINT V(
N);" CORRECTO"
4160 IF V(N)=P(M) THEN GO TO 42
00
4170 LET M=M+1
4180 IF M=Z+1 THEN GO TO 4220
4190 GO TO 4150
4200 NEXT N
4210 GO TO 4245
4220 PRINT "*CARTON ";A$;" NO ES
TA COMPLETO*"
4230 PRINT V(N);" NO SE HA CANTA
DO"
4235 REM *****
      *VUELVE AL PRINCIPIO*
      * PARA CONTINUAR *
      *****
4240 GO TO 4260
4245 PRINT ",,TAB 4;" ** ENHORABU
ENA ** ";TAB 4;"$$$$$$$$$$$$$$$$
$$$"'"'"'"FIN DEL JUEGO, USA 'RUN'
PARA EMPEZAR DE NUEVO"
```

Bingo de Paraninfo Soft

Jugar sin salir de casa

Existen varios programas comerciales para jugar al Bingo. Comentamos brevemente el de **Paraninfo Soft**, cuyo propósito es facilitarnos los cartones y ayudarnos cantando los números y verificando si hemos obtenido línea o bingo.

La cinta viene con dos versiones del juego: en una de las caras se nos permite jugar con los cartones que se incluyen con el *cassette*,

con un número máximo de 20. Cada jugador selecciona su cartón, y después le indicamos al programa los números de los cartones seleccionados. En la otra versión es el programa quien nos prepara los cartones aleatoriamente, debiendo cada jugador elegir uno de ellos.

El programa puede hacer copia por impresora de los cartones; para ello debemos usar la ZX printer o impresora compatible, o bien un

Interface de impresora que soporte el comando COPY.

Existen dos modalidades de juego: el programa puede ir sacando los números automáticamente, con intervalo variable, o esperar a que nosotros pulsemos una tecla para presentarnos el número siguiente. Los números que ya han salido quedan expuestos en un tablero en la parte derecha de la pantalla, mientras el último número

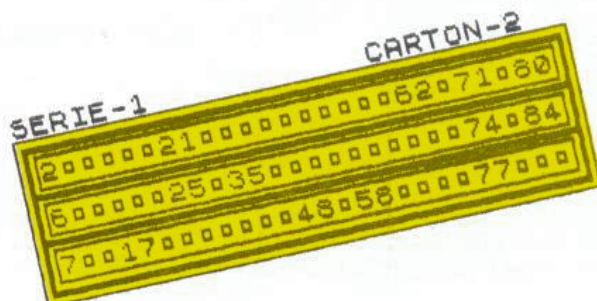
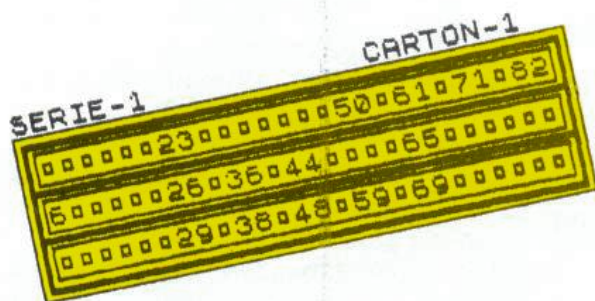

```
4250 REM *****
      *GO TO FIN DE PROGRAMA*
      *****
```

```
4255 GO TO 1200
4260 RETURN
```

```
4270 REM *****
      * FIN DE SUBROUTINA *
      *****
```

```
4900
```

```
5000 REM *****
      * SUBROUTINA DE PLOT *
      *****
```

```
5020 LET B$(N)=STR$ A(N)
5030 LET C=CODE B$(N) (1 TO 1)
5040 IF LEN B$(N)<2 THEN GO TO
5060
5050 LET D=CODE B$(N) (2 TO 2)
5060 FOR R=0 TO 7
5070 LET E=PEEK (15360+8*C+R)
5080 LET W=128
5090 FOR G=0 TO 7
5100 IF E<W THEN GO TO 5150
5110 PRINT AT 2*R+5,2*G+1;" "
5120 PRINT AT 2*R+6,2*G+1;" "
5130 LET E=E-W
5140 GO TO 5170
5150 PRINT AT 2*R+5,2*G+1;" "
```

```
5160 PRINT AT 2*R+6,2*G+1;" "
5170 LET W=W/2
5180 NEXT G
5190 IF LEN B$(N)<2 THEN GO TO
6020
5200 LET F=PEEK (15360+8*D+R)
5210 LET W=128
5220 FOR H=0 TO 7
5230 IF F<W THEN GO TO 5280
5240 PRINT AT 2*R+5,2*H+16;" "
5250 PRINT AT 2*R+6,2*H+16;" "
5260 LET F=F-W
5270 GO TO 6000
5280 PRINT AT 2*R+5,2*H+16;" "
5290 PRINT AT 2*R+6,2*H+16;" "
6000 LET W=W/2
6010 NEXT H
6020 NEXT R
6040 RETURN
```

```
6050 REM *****
      * FIN DE SUBROUTINA *
      *****
```

```
6060
```

```
6070 REM *****
      * FIN DEL PROGRAMA *
      *****
```

que ha salido se nos presenta ampliado en la parte izquierda de la pantalla.

Otra opción del programa nos deja que sea el programa quien nos avise cuando alguno de los jugadores ha conseguido línea o bingo. Hay que tener cuidado, ya que el programa sólo avisa el cartón de numeración más baja que consiga línea o bingo. Si a la vez hubiera otro, se le debe pedir verificación

**Cantar ¡BINGO!
es fácil, lo difícil
es hacer trampa
al programa.**

al programa. Este nos pedirá que introduzcamos los números de nuestro cartón y nos dirá si, efectivamente, hemos compartido el premio. Esta será la única manera de conseguir premio si le dijimos

al programa que no cantara línea o bingo.

En suma, nos encontramos con un programa útil para los amantes del Bingo, ya que con él nunca se nos caerán las bolas por el suelo, y tampoco se nos adelantará el listo de turno aprovechando que nos ha tocado a nosotros cantar los números. Será el Spectrum quien se encargará de estas desagradables tareas.

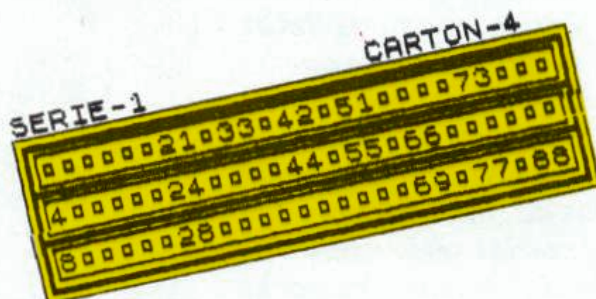
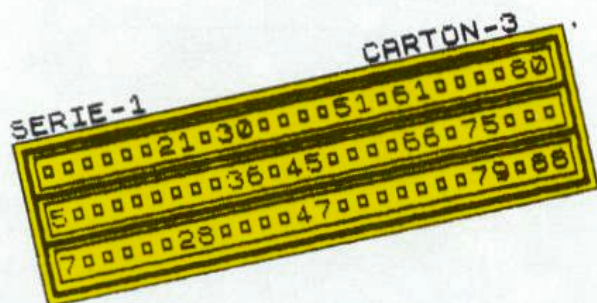

SUSCRIBASE POR TELEFONO

- * más fácil,
- * más cómodo,
- * más rápido

Telf. (91) 733 79 69

7 días por semana, 24 horas a su servicio

SUSCRIBASE A

Todospectrum

EL Z80 PIO

Un Interface no es ni más ni menos que un medio para que el ordenador se comuniqué con el mundo exterior. Todos los ordenadores llevan incluido alguno que les permite la comunicación con el televisor, el teclado o el cassette. Un Spectrum sin medios de comunicación con el exterior sería como una radio sin altavoz o un coche sin ruedas.

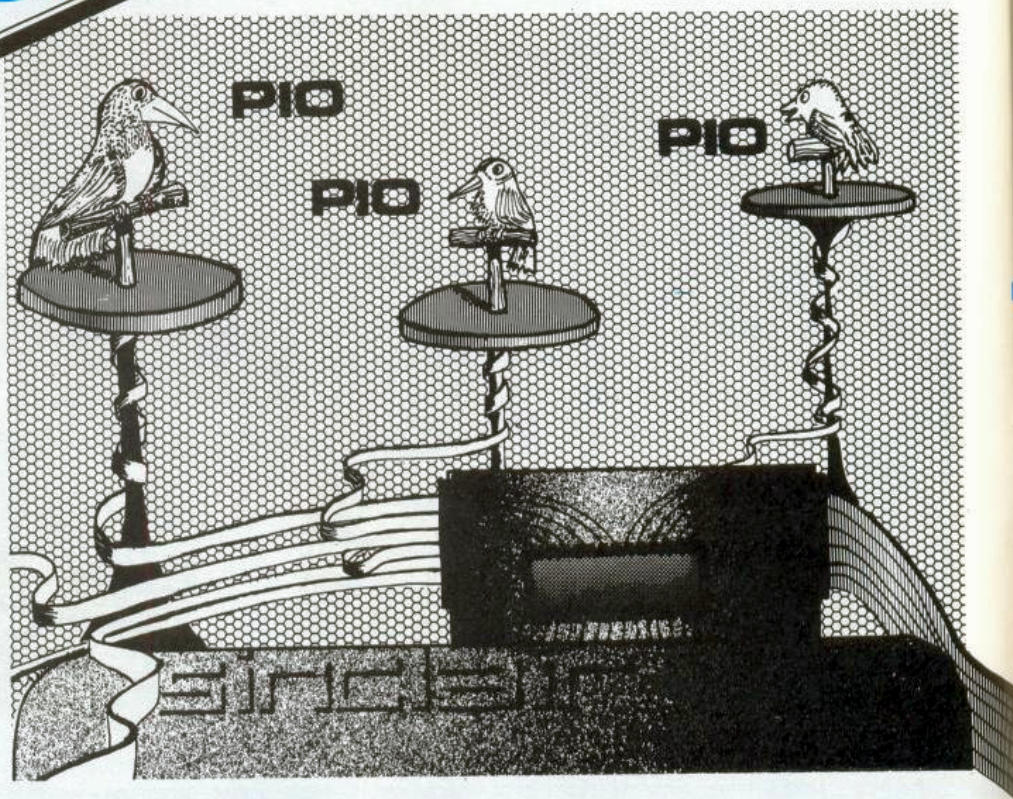

Parece claro, según esto, que las comunicaciones con el mundo exterior forman parte básica e imprescindible para el manejo y utilización de un sistema tan sofisticado como lo es un Ordenador Personal.

Para el buen entendimiento de un Spectrum con el mundo exterior es imprescindible adaptar la información a los requerimientos del corazón de nuestro Spectrum, el microprocesador Z80-A. Esta es la función de los interfaces.

El Spectrum está dotado de un circuito integrado denominado ULA que es el encargado de las comunicaciones con teclado, pantalla, cassette, altavoz, etc.

¿Por qué no tener nosotros un Interface para las comunicaciones exteriores que nos interesen?

El montaje, aquí presentado, nos permite el acceso al exterior de una manera muy versátil.

Estamos hablando de un integrado de la familia Z80 llamado Z80-PIO.

Z80-PIO

La CPU Z80 tienen dos tipos de instrucciones específicas para la comunicación con los dispositivos de entrada/salida. IN utilizada para introducir un dato desde el exterior y OUT para transmitir un dato al exterior.

— Existe un pin (el n.º 20) llamado IORQ en la CPU Z80, que se activará cuando se realice una de estas dos instrucciones. Este pin nos

Su versatilidad le permite múltiples aplicaciones

permitirá diferenciar si la CPU está haciendo referencia a una posición de memoria (IORQ = "1") o bien lo está haciendo a una dirección de entrada/salida (IORQ = 0).

La Z80-PIO (*Peripheral Input Output*) es un dispositivo que contiene dos *ports* de entrada/salida (el A y el B), cada uno de ellos de ocho bits; además, cuenta con cuatro señales de protocolo. En la *figura a* se describen la disposición de pines de este circuito integrado.

Para el *port A* existen cuatro modos de direccionamiento:

— Modo 0 o modo sólo salida. Sirve para enviar datos al exterior desde la CPU.

— Modo 1 o modo sólo entrada. Sirve para tomar datos desde el exterior y enviarlos a la CPU.

— Modo 2 o modo bidireccional. Engloba los dos anteriores.

— Modo 3 o modo control. Cada línea del *port* tiene un significado diferente y cada una de ellas puede actuar como línea de entra-

da, de salida o de petición de interrupciones.

El *port B* tiene los mismos modos de funcionamiento que el *A* excepto el modo 2.

Para la utilización de un *port* es imprescindible indicarle el modo de funcionamiento que nos interesa. Esto se hará enviando previamente un comando de selección de modo de funcionamiento que más adelante se detallará.

Direccionamiento

En el Spectrum (véase cap. 23 del manual) para las operaciones de entrada/salida con el teclado, pantalla, etc., se utilizan los cinco bits de menor peso del Bus de direcciones para direccionar los *ports* correspondientes a estas comunicaciones.

Para evitar posibles interacciones con los *ports* específicos del Spectrum será conveniente que los bits A0, A1, A2, A3, A4 estén a «1», es decir, que las direcciones asignadas a nuestros montajes contengan en estos cinco bits un «1».

El pin 6 (B/A) de la Z80-PIO es la entrada de selección de PORT. Si éste es «0» nos estaremos refiriendo al *port A* y si es «1» al *port B*.

El pin 5 (C/D) indica, si está a «1», que el contenido del Bus de datos es un comando de selección de modo de funcionamiento, y si está a «0» la información contenida en dicho Bus será un dato.

El pin 4 (CE), activo a nivel bajo, indica a la Z80-PIO que puede utilizar el Bus de datos.

Con motivo de hacer coincidir la dirección asignada al Port A con la utilizada por el KEMPSTON JOYSTICK hemos unido en nuestro montaje el pin B/A de la Z80-PIO con el A5 del Bus de direcciones, el C/D con el A6 y el C/E con el A7, quedando configurada la siguiente tabla de direcciones:

Uso de la PIO

Para la utilización de un *port*, previamente hay que seleccionar su modo de funcionamiento, quedando éste inalterado hasta la próxima selección o un apagado del ordenador.

Selecciones de modo de funcionamiento:

— Modo 0 (sólo salida). Para la selección de este modo de funcionamiento hay que enviar el comando hexadecimal 0F equivalente a 15 en decimal.

En concreto, el *port A* quedará programado en este modo ejecutando desde el Basic la instrucción: OUT 95,15. Para el *port B* sería: OUT 127,15.

		A7	A6	A5	A4	A3	A2	A1	A0	hex.	dec.
PORT A	COMANDO	0	1	0	1	1	1	1	1	5F	95
	DATO	0	0	0	1	1	1	1	1	1F	31
PORT B	COMANDO	0	1	1	1	1	1	1	1	7F	127
	DATO	0	0	1	1	1	1	1	1	3F	63

En este modo de funcionamiento podremos enviar al exterior por el *port* en cuestión, cualquier dato, comprendido entre 0 y 255, que aparecerá en binario en los ocho hilos del *port*. De esta manera, para el *port A* siempre que hagamos OUT 31,DATO aparecerá el DATO, escrito en binario, en los hilos A0 a A7 del *port A* de la PIO. Para el *port B* sería: OUT 63,DATO y el DATO aparecerá en los hilos B0 a B7 del *port B* de la PIO.

— Modo 1 (sólo entrada). Para seleccionar este modo de funcionamiento habrá que hacer:

Port A: OUT 95,79

Port B: OUT 127,79

Este modo permite la lectura de los datos, escritos en binario, que

se presenten en los hilos del *port* correspondiente.

Por ejemplo: haciendo LET v = IN 31, el dato presente en el *port A* quedará almacenado en la variable v. Con LET v = IN 63, sería el dato presente en el *port B* el almacenado en la variable v.

— Modo 2 (bidireccional). Este modo sólo es posible en el *port A*.

Se selecciona haciendo: OUT 95,143.

En este modo, cuando se haga OUT 31,DATO, el DATO aparecerá, como en el modo 0, en los hilos del *port A* y cuando se haga LET v = IN 31, el funcionamiento será el mismo que el del modo 1.

— Modo 3 (control). Se selecciona haciendo:

Por A: OUT 95,207

Port B: OUT 127,207

En este modo de funcionamiento se puede escoger de cada *port* los hilos que deseemos como entradas o como salidas. Para indicar qué hilos serán de entrada y cuáles de salida hay que enviar un segundo comando cuyo valor se obtendrá considerando el siguiente formato:

Para los hilos que se deseen como entrada hay que poner un «1» y para los de salida se pondrá un «0».

Haremos entonces:

Port A: OUT 95, BIN X₇X₆X₅X₄X₃X₂X₁X₀

Port B: OUT 127, BIN X₇X₆X₅X₄X₃X₁X₀.

Por ejemplo: Si queremos tener en el port A los hilos A4, A3 y A1 como entradas y el resto como salidas tendríamos que hacer:

OUT 95,207: OUT 95, BIN 00011010

Selecciona modo 3: Especifica líneas I/O.

Haciendo LET v = IN 31 se guardará en la variable v el dato compuesto por la información presente en las líneas definidas como

A7	A6	A5	A4	A3	A2	A1	A0
B7	B6	B5	B4	B3	B2	B1	B0
X7	X6	X5	X4	X3	X2	X1	X0

entradas y la última información enviada por líneas de salida.

Haciendo OUT 31, DATO sólo enviaremos la información correspondiente a las líneas seleccionadas como salidas ignorando la correspondiente a las líneas de entrada.

Montaje

Este montaje presenta cierta dificultad por el hecho de estar realizado en circuito impreso de doble cara junto con la necesidad de tener que hacer bastantes soldaduras en ambas caras.

Los taladros señalados con la letra p, en la figura adjunta, son puentes de conexión entre las dos caras. Estos puentes se pueden realizar, por ejemplo, con trozos de patillas de resistencias.

Es indispensable el uso de un zócalo de 40 pines para la PIO con el fin de evitar la inutilización del integrado por excesivo calentamiento al efectuar las soldaduras.

En el prototipo se ha soldado directamente el conector a la placa

LISTA DE COMPONENTES:

Un zócalo de 40 patas
 ICI Z80-PIO
 Un conector posterior
 16 resistencias de 100 K 1/8 W

de circuito impreso, aunque pueden soldarse a través de unos hilillos de los usados normalmente para cableado.

Hay que recordar que nuestro port A (cuya dirección es la 31)

coincide con la utilizada por el KEMPSTON JOYSTICK lo que nos permite utilizar el montaje descrito como *Interface* para dicho tipo de *Joystick*. Para ello habrá que hacer funcionar el port A en modo de sólo entrada.

El KEMPSTON JOYSTICK utiliza la siguiente asignación de bits:

A4: Disparo.

A3: Movimiento hacia arriba.

A2: Movimiento hacia abajo.

A1: Movimiento hacia la izquierda.

A0: Movimiento hacia la derecha.

Estas señales son activas a nivel alto, es decir, se efectuará el movimiento correspondiente cuando haya tensión de 5 v en el bit asignado. Los restantes bits, no mencionados (A7, A6, A5), no están conectados.

Nosotros hemos utilizado este montaje con un *Joystick SPEC-TRAVIDEO* mod. Quick Shot

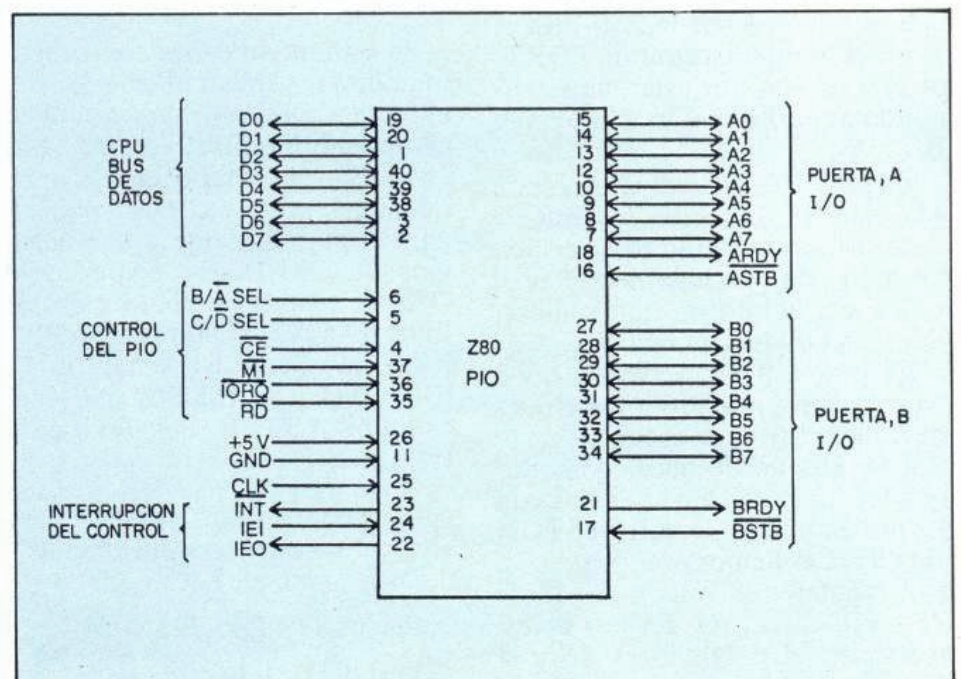

Esquema de las funciones de la Z80-PIO. Los números en el interior corresponden a las asignaciones de las patas del circuito integrado.

TM II y hemos conectado los hilos según la relación:

- A0: marrón.
- A1: verde.
- A2: azul.
- A3: blanco.
- A4: naranja.
- A5: rojo.

Una particularidad muy importante, para el buen funcionamiento del *Joystick*, es la de que hay que hacer, antes de cargar el juego deseado, la instrucción: OUT 95,79, con el fin de que el *port A* quede debidamente programado en el modo de sólo entrada.

Futuros montajes con la PIO

Evidentemente, la utilización de la Z80-PIO como *Interface* para un *Joystick* sería un derroche de trabajo y dinero.

Este montaje, al que podríamos bautizar como *Interface Ø*, tiene infinidad de aplicaciones (sólo limitadas por la imaginación), tales como: Controlador Doméstico, Voltímetro de baja frecuencia, Osciloscopio de baja frecuencia con memoria, Cuentavueltas múltiple para Scalextric y similares, Controlador de tráfico para trenes eléctricos, Generador programable de baja frecuencia, Control de invernaderos, peceras, etc., *Interfaces* serie y paralelo para impresoras, etc.

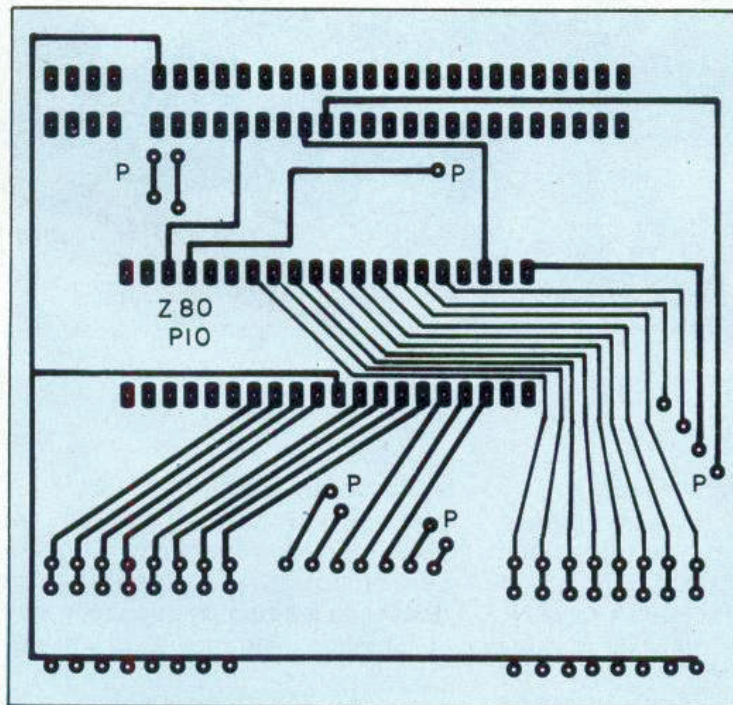

Cara superior de la placa de circuito impreso. Los terminales marcados P corresponden a puentes entre la cara superior y la inferior. En la parte superior de la figura están las pistas del conector al bus de expansión del Spectrum. Las resistencias deben soldarse en las salidas de los dos ports en la parte inferior de la figura.

Esperamos seguir con algunas aplicaciones de este montaje en nuestros próximos números. Y también esperamos que nos enviéis los desarrollos que realicéis a partir de este montaje ampliando las posibilidades de comunicación del Spectrum.

Leandro Rodríguez

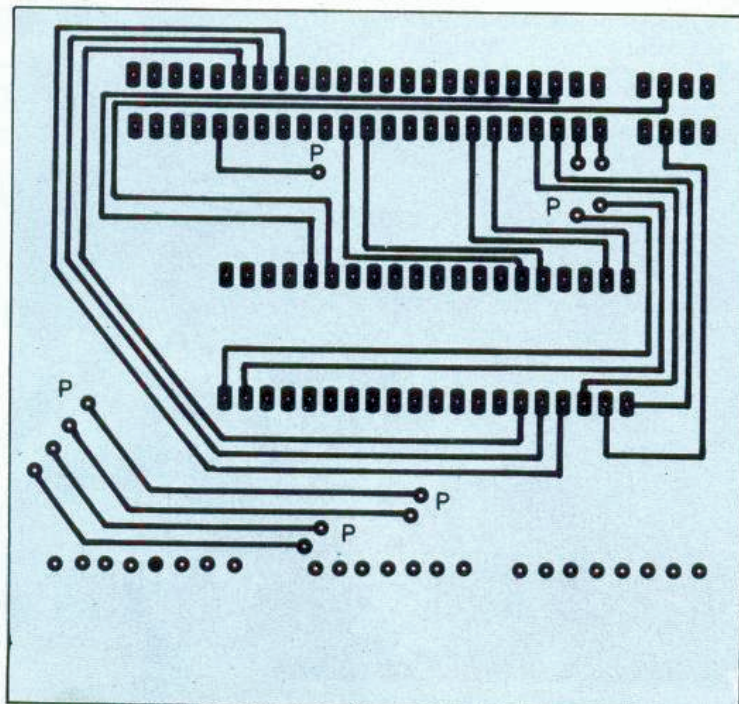

Cara inferior del circuito impreso. Atención a los puentes con la cara superior.

Aprendiendo Lenguaje máquina

C A P U L O O

En este número empieza una serie dedicada a explicar el funcionamiento y utilidad de ese lenguaje tan misterioso del que muchos hablan pero pocos parecen entender realmente.

Si usted ya maneja el lenguaje máquina y sabe el significado de términos tales como «LDA», «IX», «byte» y «bit», entonces esta serie NO es para usted, ya que está plantea-

da como un aprendizaje desde los principios básicos subiendo poco a poco hasta dominar este «idioma» de entendidos. En definitiva, va destinada a aquéllos que creen que el lenguaje máquina (o el ensam-

blador) son los cuchicheos que se cuenta un ordenador a otro, o la persona que los monta en la fábrica o para los que creen que para manejarlo se necesita soldador y estaño (cosa totalmente falsa).

Quizás en algunas partes, como sucede este mismo mes, nos extendamos mucho en explicaciones teóricas que a alguien le podrán parecer superfluas y destinadas a llenar hojas, pero a los escritores técnicos (por lo menos a nosotros) no les pagan por palabra escrita, y si algo se incluye es porque será necesario más adelante para comprender otras instrucciones más prácticas.

Junto a la serie en sí misma irán apareciendo, a lo largo de los meses unos comentarios sobre los programas ensambladores existentes en el mercado. Estos programas, cuya función explicamos más adelante, se pueden considerar indispensables para trabajar en lenguaje máquina debido al trabajo que ahorran y si no posee ninguno piense en comprarlo si quiere participar activamente en este «serial»; para elegir el que más le convenga nada mejor que leer estos comentarios.

Por último, debemos hacer una recomendación importante. En informática, al igual que en otras ciencias, el saber la teoría no implica necesariamente el saber hacerlo prácticamente y se puede llevar desagradables sorpresas si se pone a hacer un gran programa sin



haber practicado previamente parte por parte. Si tiene un ordenador es para usarlo, no lo olvide.

Cómo funciona un ordenador

Está demostrado científicamente que los ordenadores *no* funcionan porque tengan dentro una pandilla de enanitos que manejen ábacos a mucha velocidad, ni tampoco por intuición, todos poseen una estructura básica muy similar que, aunque no necesaria para programas, sí es conveniente saber cómo es para poder ver el sentido lógico de las instrucciones.

La estructura interna de un ordenador es la que se ve en la figura 1 en la que se distinguen varios bloques tales como microprocesador, memoria (RAM y ROM) y dispositivos de entrada y salida (E/S). Todos ellos son comunes a todos los ordenadores y las diferencias residen en el tipo de estos dispositivos, pero no en su existencia, ya que siempre están.

El más importante de todos estos bloques (o por lo menos más famoso), es el microprocesador. Este es lo que se denomina «corazón» de la máquina, aunque más bien se le puede denominar el cerebro ya que es el que se encarga de realizar todos los procesos y de dirigir a los demás. En el caso del Spectrum, el microprocesador se denomina Z-80 y es ampliamente conocido ya que lo llevan otros ordenadores existentes en el mercado (Amstrad, MSX y todos los que funcionan con CP/M). Este viene a ser el cartero que reparte las cartas mientras que los demás constituyen los buzones o los almacenes de las cartecitas.

La memoria (RAM o ROM) se asemeja a los cajetines existentes en las oficinas de correos en los que se distribuyen las cartas para ser repartidas luego. Aunque como veremos estos cajetines tienen unas características bastante espe-

ciales que los diferencian de los reales.

Por último los dispositivos de entrada y salida constituyen los buzones donde dejamos las cartas y de donde las recogemos, es decir, por donde entra y sale la información. Los ejemplos más claros de estos dispositivos son el teclado y la pantalla, aunque también pueden existir otros como son la impresora, los *joystick*, etc.

Los sistemas de numeración. O cómo 1000 puede ser distinto de 1000

Esta afirmación tan sorprendente tiene su razón de ser. Nosotros los humanos estamos acostumbrados a operar en decimal, lo que quiere decir, ni más ni menos, que 9 más 1 es 10. Pero los ordenadores tienen la costumbre de operar en binario. En este caso resulta sorprendente ver que 1 más 1 es 10, aunque muchas veces (por

ejemplo, trabajando en BASIC) se nos muestran los números en decimal para simplificarnos la tarea. En lenguaje máquina esto no sucede y hay que acostumbrarse a operar en binario y en hexadecimal, que es otro modo de expresar los números.

Es muy probable que con el párrafo anterior se haya armado un lío, y no es extraño, ya que éste es uno de los puntos más difíciles de explicar de todos. Para simplificar todo y hacerlo más comprensible, vamos a basarnos no en números, sino en cantidades, para ello coja una caja de cerillas (lo sentimos por aquéllos que usan mechero) y dispóngalas a su lado. Nosotros las representaremos aquí por asteriscos (*) pero el proceso será el mismo.

Ya sabemos que en decimal «*» es 1, «**» es 2 y así sucesivamente hasta «*****» que significa 9. También sabemos que si juntamos «*» (1) y «*****» (9) obtenemos «*****» (10). Esto lo ex-



presamos diciendo que «9 más 1 es 10». Esto lo comprendemos todo y sabemos que 90 más 10 es 100 (perdone que no lo pongamos con asteriscos pero no tenemos espacio) ya que 0 más 0 es 0 y 1 más 9 es 10. Pero en binario es distinto, ya que, sólo existen los números cero y uno, en este sistema cero significa que no tenemos ninguna cerilla y uno es «*». Pero uno más uno (¡¡¡Preste atención!!!) es 10, lo que haciéndolo con cerillas es «*» más «*» es igual a «**». Por lo que, por la relación que acabamos de expresar significa que 10 es «**» en binario, mientras que en decimal esta cantidad se expresa como 2. Por otra parte, en binario sigue siendo cierto que 0 más 1 es 1, por lo que si en binario decimos 10 más 1, queda 11, que es «**» más «*», o sea «***», y 11 más 1 (también en binario) es 100 (1 más 1 es 10 y nos llevamos 1, en el siguiente sucede lo mismo y queda el 100) que con cerillas da «****». Vemos por tanto que los números son relativos y que pueden expresar diversas cantidades dependiendo de la base en que estemos trabajando. Para no confundirnos a partir de ahora pondremos un «b» detrás del número si éste está en binario y si no hay nada es que está en decimal.

Al igual que hemos visto el siste-

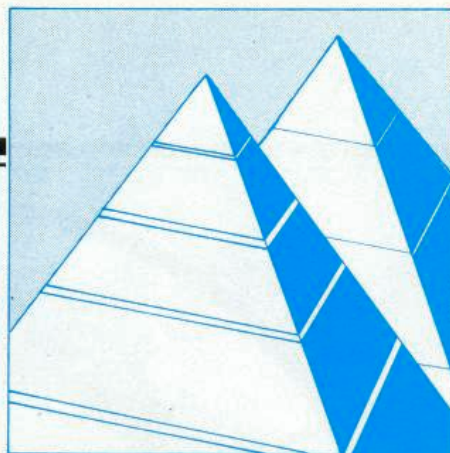

ma binario y el decimal, existe una cantidad infinita de sistemas de numeración, ya que la única diferencia entre unos y otros está en el significado del término, «10», o lo que es lo mismo, la cantidad máxima que se puede expresar con una sola cifra, que será una menos que la indicada por «10». En el sistema decimal (decimal = base 10) un «10» es «*****», en el binario (binario = base 2) «10» es «**». De lo que se deduce que en cada sistema el «10» es la cantidad indicada por la base y sólo existirán números de un solo dígito inferiores a éste, ya que si no, habría dos símbolos para expresar la misma cantidad (por ejemplo 10 y 2 en binario) lo que va en contra de los fundamentos de las matemáticas, naturalmente es necesario saber en qué base se expresa la base de un sistema (si nos dicen que operamos en decimal, o sea en base 10, hay que saber en qué base está este 10) pero ésta, por definición siempre es la usada por los humanos (decimal = «*****» y binario = «**»).

Si por ejemplo, nos dicen que trabajamos en base cinco, sabremos que en ese sistema, «10» es «*****» y, por tanto $4 + 1 = 10$. Asimismo, sólo existirán en base los dígitos «0, 1, 2, 3 y 4» y no tendrán sentido números como «517» o «912» ya que incluyen cifras no válidas. Si decimos que operamos en base octal (8) el proceso será el mismo, pero con la excepción de que sólo existen «0, 1, 2, 3, 4, 5, 6 y 7» y $10 = \text{«*****»}$.

En todos los sistemas las operaciones se hacen como sabemos, pero teniendo en cuenta el límite de dígitos. Tomemos como ejemplo la suma y la resta (las más usadas), si trabajando en base octal, nos ponen el siguiente problema: $451 + 743$, la solución se hallará diciendo: 3 y 1, 4 y 5 NO es 9 (este número no existe), si no que debemos expresar el 5 como $4 + 1$ y queda $4 + 4 + 1$, sabiendo que $4 + 4$ es 10, queda que $4 + 5$ es 11, en la tercera columna queda 4 más 7 más 1 que nos llevamos de antes, ahora bien, 7 más 1 es 10 y diez más cuatro es 14, por lo que la suma nos da de resultado 1414 (en octal). En los sistemas de numeración que hemos estudiado hasta ahora, los procesos son más sencillos, ya que en decimal ya sabemos (el que hemos manejado siempre) y en binario sólo existen tres operaciones distintas $0 + 0 = 0$, $0 + 1 = 1$ (ambas similares a las de decimal) y $1 + 1 = 10$. Sabiendo esto no resulta ningún problema operar.

Al principio del capítulo comentamos otra base que es la denominada hexadecimal. Como hexadecimal significa 16, sabremos que en esta base $10 = \text{«*****»}$, o lo que es lo mismo, 16 en decimal. Pero nos encontramos con un problema, si 10 tiene este valor, ¿cómo se expresa $9 + 1$? Como hemos comentado anteriormente, debe ser un número de una sola cifra ya que no puede haber ningún valor inferior a «10» con dos cifras, pero nuestro sistema de numeración no dispone de lo necesarios, por lo que tendre-

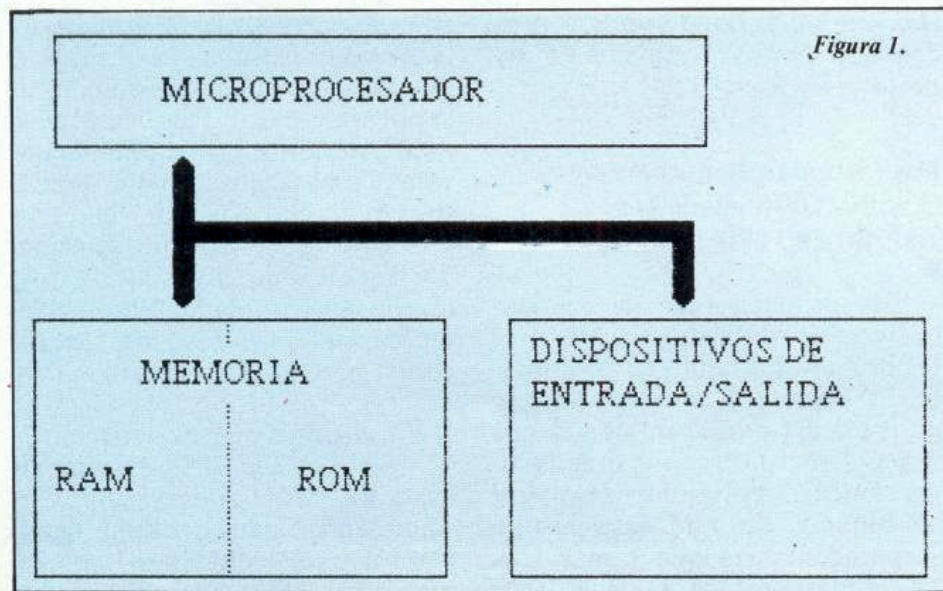

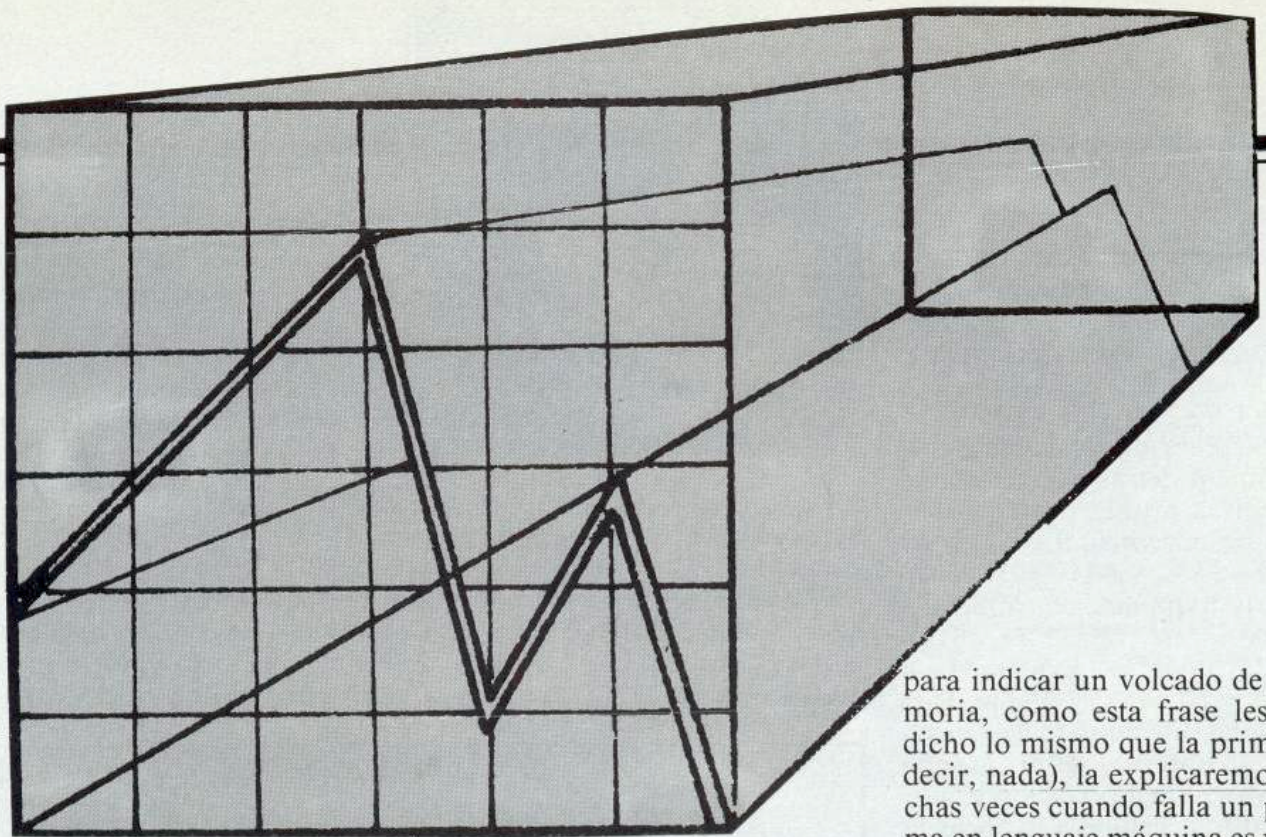

(el Z-80) pero llamado de otra forma.

Nibble, este término bastante poco conocido indica la mitad de un *byte*, es decir, cuatro *bits*.

Software es el nombre que se utiliza para designar cualquier tipo de programa, incluyendo los que vienen metidos dentro de él desde la fábrica. El *software* es pura información (datos o instrucciones para ejecutar programas) y se debe transmitir por algún medio (listado de impresora, cinta de *cassette*, *microdrive*, etc.) pero estos elementos no constituyen el *software*, sino la información que transmiten.

Hardware es el opuesto del anterior, en general es todo componente físico del ordenador, cualquier cosa que se pueda tocar. Normalmente se refiere a los circuitos que

El término bug surgió cuando, en los primeros ordenadores, las máquinas resultaban averiadas al introducirse polillas entre las válvulas.

lleva. La palabra significaba originalmente en inglés «chatarra».

Bug es literalmente «bichito» (véase cucaracha, polilla, etc.) pero ha evolucionado por caminos extraños hasta convertirse en un término empleado para indicar un error en un programa. Dice la leyenda que el término se empezó a usar después de que una polilla estropease uno de los primeros ordenadores IBM existentes allá por los lejanos años 60.

El término «*dump*» se utiliza

para indicar un volcado de la memoria, como esta frase les habrá dicho lo mismo que la primera (es decir, nada), la explicaremos. Muchas veces cuando falla un programa en lenguaje máquina es necesario mirar todos los contenidos de memoria y ver dónde ha fallado el programa. Para ello se obtiene un listado donde se muestra el contenido de todas las memorias. Este listado es el denominado «volcado de memoria» o «*dump* de memoria».

La pila o «*stack*» es un sistema de almacenamiento de datos muy usado que funciona como una memoria LIFO (ver definición siguiente).

LIFO. Sistema de almacenamiento «*Last In, First Out*», que significa último en entrar, primero en salir. Y significa que si en un sistema de éstos introducimos los números 7, 45 y 12 por este orden, el primero que podemos sacar es el 12, el siguiente el 45 y por último el 7. Funciona de un modo similar a una pila de platos de la que sólo podemos coger el superior.

FIFO. Abreviatura de «*First In, First Out*» (primero en entrar, primero en salir). Al contrario que el anterior, en este sistema se saca primero el primer número que entró, de modo que si introducimos los mismos datos que en el caso anterior, primero sacaremos el 7, luego el 45 y por último el 12.

Con esto quedan explicados los principales términos. Los demás que necesitemos los iremos explicando según se necesiten.

Fernando García

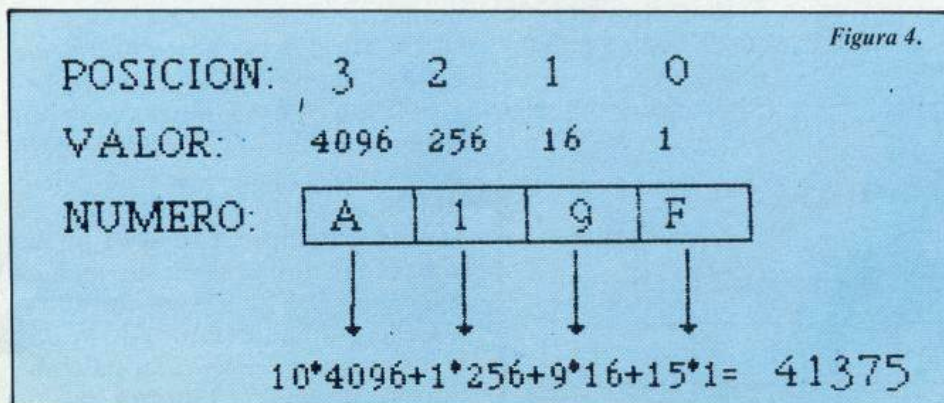

Guía del comprador de Todospectrum



- Ordenadores personales Hard y Soft.
- Cursos de Basic.

Oficina **RENOVACION EN MARCHA, S. A.**
C/ Espronceda, 34. 28003-MADRID
Tfno. (91) 441 24 78

REMSHOP 1
Galileo, 4. 28015 MADRID
Tfno. (91) 445 28 08

REMSHOP 2
C/ Dr. Castelo, 14. 28008 MADRID
Tfno. (91) 274 98 43

REMSHOP 3
C/ Modesto Lafuente, 33. 28003 MADRID
Tfno. (91) 233 83 19

REMSHOP BARCELONA
C/ Muntaner 55 - 0804 BARCELONA
Tfno. (93) 253 26 18

REMSHOP LAS PALMAS
C/ General Mas de Gamindez, 45. LAS PALMAS
Tfno. (928) 23 02 90

REMSHOP BILBAO
C/ General Concha, 12 - 48008 BILBAO
Tfno. (94) 444 68 68

REMSHOP OVIEDO
C/ Matemático Pedrayes, 6 - 33005 OVIEDO
Tfno. (985) 25 25 95



DISTRIBUIDORES DE:

COMMODORE-64
ORIC-ATMOS
ZX SPECTRUM
SINCLAIR ZX 81
ROCKWELL'-AIM-65
DRAGON-32
NEW BRAIN
DRAGON-64
CASIO FP-200

ELECTRONICA SANDOVAL, S. A.
C/ SANDOVAL, 3, 4, 6. 28010-MADRID
Teléfonos: 445 75 58 - 445 76 00 - 445 18 70
447 42 01
C/ SANDOVAL, 4 y 6
Centralita 445 18 33 (8 líneas)

K-BITS

- ORDENADORES PERSONALES
- GESTION
- APLICACIONES ARQUITECTURA
- GARANTIA OFICIAL
- FACILIDADES DE PAGO
- ENVIOS A PROVINCIAS

Barquillo 15 - Tfno.: 232 57 37 - 28004 MADRID

**CURSO DE CONTABILIDAD
PARA P y M EMPRESAS**

EN ZX SPECTRUM

- Libros Oficiales Contabilidad
 - Diarios, Inventarios, Balances, etc.
 - Plan General Contable
- CENTRO DE ESTUDIOS: SUMAAS**
c/. Desengaño, 12 - 3.º-3 28004 Madrid
Tels.: 221 31 49 - 221 38 35



CAMAFAEO INC.

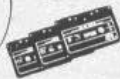

**CASSETTES
DE CALIDAD PROBADA
PARA ORDENADORES**

Cada uno	Caja de 10	Caja de 30
C-5 199 ptas.	1.393 ptas.	3.582 ptas.
C-10 209 ptas.	1.463 ptas.	3.762 ptas.
C-15 219 ptas.	1.533 ptas.	3.942 ptas.
C-20 229 ptas.	1.602 ptas.	4.122 ptas.

Libre de gastos de envío contra reembolso correos

CAMAFAEO INC. Dep. 03

José Lázaro Galdiano, 1. 28036 Madrid.

ANUNCIESE por MODULOS

MADRID
(91) 733 96 62
BARCELONA
(93) 301 47 00

MASTERFILE

La gestión, actualización y presentación de grandes cantidades de datos es una de las aplicaciones más importantes de los ordenadores personales. A pesar de que el cassette no es el medio de almacenamiento idóneo, debido a su baja velocidad de transferencia y a la imposibilidad de rebobinar o avanzar sin intervención del ordenador, existe

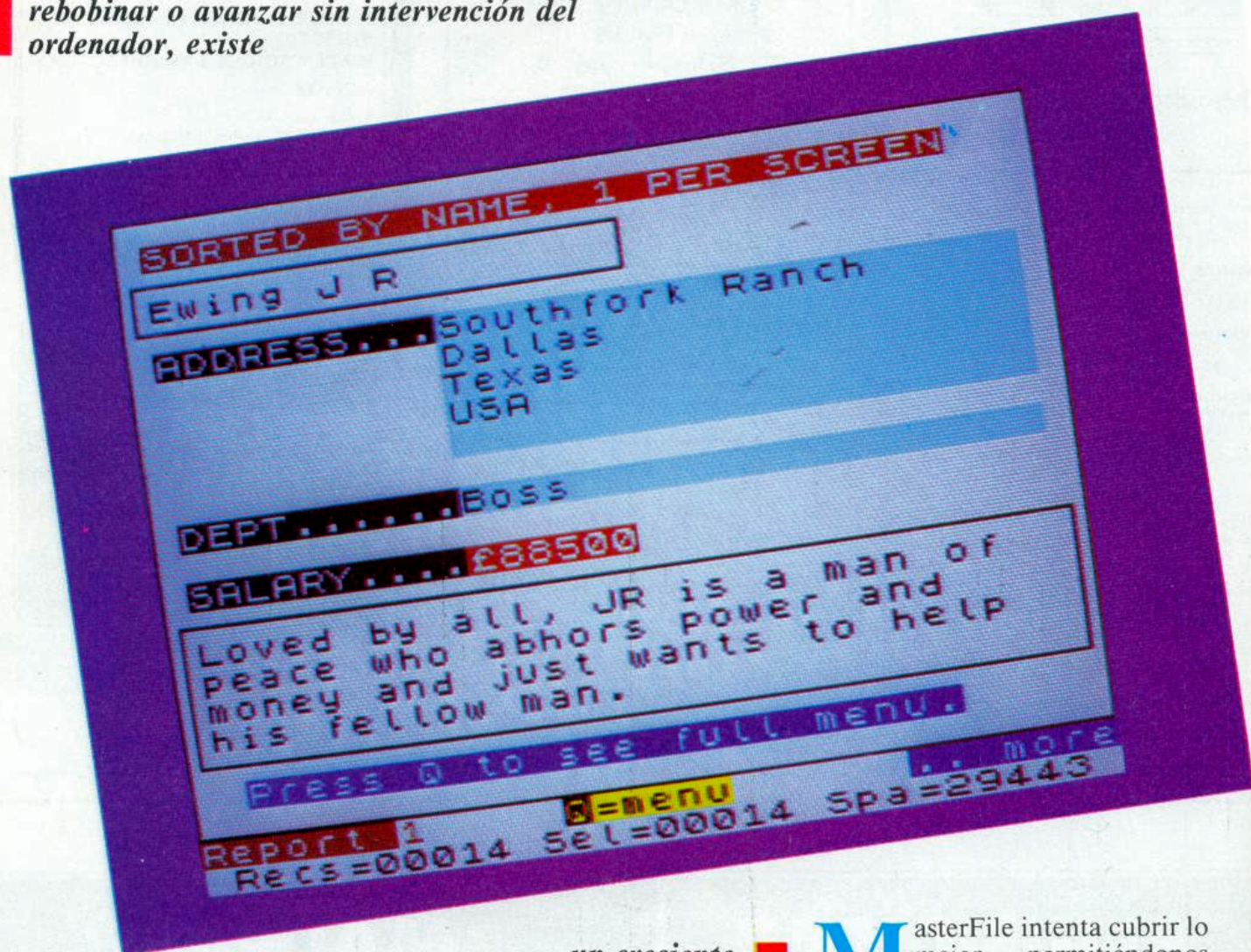

un creciente número de usuarios que no se resigna a dejar de utilizar su Spectrum para la gestión de pequeños ficheros. Para ello existen dos posibilidades: utilizar programas específicos, diseñados para la aplicación concreta que se quiera realizar, o bien un programa de base de datos, mucho más general, pero que no podrá procesar todos los aspectos que deseemos de nuestro fichero, o nos obligará a hacerlo manualmente.

MasterFile intenta cubrir lo mejor permitiéndonos añadir un programa en BASIC que se ejecutará cada vez que se procese un registro. Por este sistema se puede calcular algún campo de cada ficha en función de los contenidos de otros campos, o realizar cuentas del número de ocurrencias de un campo determinado, etc. A esto se le añade una base de datos rápida, con una gran variedad de formatos de escritura.

FILE: Base de Datos para Spectrum

Comenzamos, para quienes no estén habituados, por la terminología de la base de datos. Un fichero está formado por un número indeterminado de fichas o registros, cada uno de los cuales se compone de distintas líneas de información (campos). En MasterFile el número máximo de campos es de 26, cada uno de los cuales puede contener hasta 128 caracteres de información. La estructura de cada registro no es rígida, pudiendo llevar los campos en cualquier orden y omitir alguno de ellos. La capacidad de memoria llega hasta 32 K para datos, dependiendo de la can-

tidad de memoria que utilicemos en nuestro programa.

Una de las características más interesantes en MasterFile es que puede mostrar la información con hasta 36 formatos diferentes, que quedan almacenados en el ordenador. Así, un formato podría listar a los empleados de una empresa por orden alfabético, con nombre, dirección, teléfono y cargo, mientras otro nos proporciona la lista por departamentos, con el cargo y el salario. El cambio de uno a otro es muy sencillo, y no exige más que introducir el número del formato.

La presentación en pantalla permite hasta 51 caracteres por línea

Otra característica que aparece en la versión 08 y siguientes es el Micro-Print, que permite la impresión con 42 ó 51 columnas en la pantalla de nuestro televisor. Se pueden mezclar los tres formatos de impresión en la misma línea, y el único inconveniente es que los atributos no coinciden exactamente con los límites de los caracteres cuando se trabaja a más de 32 columnas.

PROTEJA SU SPECTRUM PLUS CON ESTA PRACTICA FUNDA

A UN PRECIO ESPECIAL

OFERTA LIMITADA Y EXCLUSIVA PARA NUESTROS LECTORES

AHORA PARA USTED 975 PTAS.



Aproveche la oportunidad de mantener como nuevo su Spectrum Plus con esta funda, y beneficiesse de un 30% de descuento sobre su precio normal.

¡APRESURESE! RECORTE Y ENVIE HOY MISMO ESTE CUPON A:
PUBLINFORMATICA (Dpto. FUNDAS), C/ BRAVO MURILLO, 377 5.º A 28020 MADRID

CUPON DE PEDIDO

Si, envíeme al precio de 975 Ptas. cada una, fundas para mi SPECTRUM PLUS.
 El importe lo abonaré: Con mi tarjeta de crédito American Express

Visa Interbank Con reembolso Adjunto cheque
 Número de mi tarjeta _____
 Fecha de caducidad _____
 NOMBRE _____
 DIRECCION _____
 CIUDAD _____
 C.P. _____
 PROVINCIA _____
 Sin gastos de envío

SUMMARY SORTED BY NAME		Salary
Ewing J R	Boss	88500
Matthews J	Admin	16700
Microdrive	Development	---
Mr. Humphreys	Menswear	13400
Printer	Interfaces	---
Programmer A	Development	16235
Smithson P	Admin	12000
Williams A	Admin	14505

Report 2 @=menu No more
 Recs=00014 Sel=00014 Spa=29443

La definición de formatos de impresión resulta ser una de las tareas principales en la creación de cualquier Base de Datos, ya que la utilidad del programa depende de la mayor parte de las veces de lo flexible y completa que sea la presentación de esta información, sea en pantalla o impresora. Para editar un formato se debe pulsar E en el menú principal. Tras ello, la opción A permite crear un nuevo formato, y la R repasar o alterar un formato ya existente. Las características generales de cada formato incluyen color de borde y papel, número de líneas entre registros y secuencia de presentación de los registros.

Unos formatos de impresión flexibles son el alma de cualquier Base de datos

Los formatos son bastante generales, ya que permiten mostrar desde 1 hasta 22 registros en cada pantalla, y en cualquier orden, ya que el campo de indexación es arbitrario. A partir de las características generales, se pueden añadir

tantos elementos particulares como queramos. Estos pueden ser Literales, es decir, textos en una posición fija de la pantalla, Cajas, que se utilizan para enmarcar datos, y líneas horizontales o verticales, importantes a la hora de tabular nuestro fichero.

Eso en cuanto a los elementos estáticos. Pero lo más importante de cualquier formato son los elementos dinámicos, es decir, aquellos que referencian datos de nuestro fichero. Para ello hay que decirle al programa qué campo de cada registro debe utilizar, en qué línea de la pantalla se debe comenzar la impresión, si usamos o no Micro-Print, columna de inicio,

Los formatos resultan muy complicados, pero aprovechan al límite las posibilidades del Spectrum.

anchura y número de líneas, atributos de color, si queremos o no que nuestro texto vaya enmarcado con el color de papel elegido y, finalmente, el texto que debe escribir el programa si el campo indicado está ausente de un registro.

Otro elemento delicado de una Base de datos es la facilidad y flexibilidad con que se puede definir la estructura de campos de un fichero. MasterFile resulta potente pero confuso, como en otros casos. Para definir un fichero, nos dice el manual, debemos comenzar por crear un fichero vacío. Esto implica borrar todas las definiciones de formatos y campos de datos.

A continuación, la opción N del menú principal nos permite alterar las definiciones de campos. Como en ese momento no tendremos ninguna activa, debemos pulsar A (añadir) para introducir nombres de campos. Cada campo se identifica por una letra, y se puede acompañar por un nombre de hasta 128 caracteres, lo que nos permitirá recordarlos con más facilidad. Una vez definidos todos los nombres de nuestros datos podemos pasar a definir o alterar, como se mostró anteriormente, los formatos de impresión.

Otras opciones en el menú principal permiten listar todos los formatos eligiendo uno de ellos, cargar y salvar ficheros, invertir la selección de registros y borrar los registros seleccionados. Las restantes opciones son más complicadas, incluyendo las opciones ya comentadas de editar formatos y nombres de campos, además de menús de búsqueda, presentación visual, etc.

El menú de presentación visual, al que se accede pulsando D en el menú principal, permite ver el fichero mediante el primer formato que definimos, o el último que se ha utilizado. La tecla Q muestra las posibles opciones en este modo, bastando otra pulsación de la misma tecla para volver a ver los registros en pantalla. Pulsando N pasamos a la siguiente página de listado.

Andrews K G	(no address entered for this record.)	13025
Personnel		
Press H to view successive records until blue 'no more' appears in line 22.		
Showing Micro-print 42/51 and with 2 recs/page.		
Arbuthnot A	32 Harrow Lane Sudbury Middle	14995
Admin		
Wishes he had bought MASTERFILE earlier.		
Report 5	@=menu	.. more
Recs=00014	Set=00014	Spa=29443

Las teclas 1-9 permiten avanzar de uno a nueve registros. En la versión 09, la tecla 0 permite volver atrás un registro. B vuelve al comienzo del fichero. Si pulsamos U, el programa pasa a modo edición con el registro que aparece en la parte superior de la pantalla, y E nos permite borrar el registro en la misma posición. La letra O deselecciona el registro en la parte alta de la pantalla, y C crea una copia situándola a continuación.

R se utiliza para cambiar el formato, manteniendo activo el registro superior. Resulta muy útil para buscar mediante un formato con 20 registros por página y, una vez hemos situado en posición el registro deseado, cambiar a un formato más amplio, que muestre la totalidad de los datos. En este momento nos resulta útil saber que, pulsando P, se obtiene una copia de la pantalla, y que, si a continuación tecleamos A, cada nueva página que se muestre irá a la impresora.

Búsqueda en nuestro fichero

De poco sirve tener un fichero en el ordenador si tenemos que re-

pasar registro a registro para encontrar el dato que nos interesa. Por ello, el menú principal dispone de la opción S para buscar y seleccionar parte de las fichas de nuestro archivo. Primero debemos indicarle si queremos que seleccione a partir de todo el fichero o bien a partir de las fichas que habíamos seleccionados previamente. Después el programa nos pregunta el campo en el que debe realizar la selección, y si ésta debe ser numérica o alfanumérica. Para cada caso existen varios tipos de comparaciones: mayor, igual, menor, distinto y, en el caso de caracteres, ocurrencia de una palabra en un campo. Para finalizar la búsqueda,

Se pueden seleccionar y ordenar ficheros con todas las opciones razonables.

el programa nos pregunta qué cadena o número debe utilizar para la comparación, y nos devuelve el número de fichas seleccionadas tras la búsqueda.

Otra opción interesante del programa es la opción T, que calcula las sumas y promedios de los campos numéricos del fichero. Si durante el proceso se encuentra algún campo no numérico, el programa nos da la opción de ignorarlo o corregir el valor. Si el campo está ausente, se le asigna un valor de cero para calcular el promedio. Sólo se pueden acumular los valores de un campo mediante este comando, por lo que, si queremos realizar operaciones más complicadas deberemos introducir un programa Basic que haga la operación requerida.

Incluyendo un programa Basic, MasterFile se convierte en un programa a la medida

A pesar de la versatilidad del programa, existen casos en que resulta muy útil realizar cálculos con datos de varios campos de un mismo registro, o insertar campos con un valor determinado en función del valor de otros. MasterFile permite ambas posibilidades, y lo hace mediante un esquema sencillo y eficaz. Pulsando U en el menú principal se obtiene el acceso al programa del usuario, que debe seguir el siguiente esquema:

En primer lugar, el programa le da control a la línea 4900, una sola vez, antes de procesar el fichero. Este es un lugar interesante para aquellas tareas, como inicialización de variables, que sólo deben hacerse una vez. Como el resto de los bloques, debe acabarse esta parte con la instrucción GOTO USR R.

A continuación se le da control a la línea 5000 una vez para cada registro, antes de procesar los campos; esto permite inicializar las variables que varíen en cada registro.

La línea 6000 se ejecuta un vez por cada campo. Al entrar, la variable C\$ contiene el campo, con la referencia en C\$(1) y los datos en C\$(2 to).

La línea 7000 se ejecuta cuando se han procesado todos los campos del registro, y en ella se puede crear un nuevo campo o no, según el valor que le demos a C\$. Si C\$="", el registro queda como estaba; si C\$(1) es un referencia de campo, y c\$(2 to) está vacío, entonces el programa borra el campo indicado; si C\$(1) es una referencia

La impresión se realiza siempre a través de la instrucción COPY.

de campo y c\$(2 to) contiene datos, el campo indicado se crea o actualiza. Como en los demás casos, el retorno al programa se realiza mediante GOTO USR R.

En la versión 9 y siguientes la línea 9000 se ejecuta después de procesar todo el fichero, lo que permite imprimir los resultados finales o poner a cero algunas variables. El orden de paso de los registros a través del programa de usuario es el de inserción.

Adaptación a microdrive o impresora

Para facilitar la adaptación a *microdrive* o *diskette* del programa, todas las operaciones de entrada/salida se realizan desde BASIC. Por tanto, el programa resulta fácilmente adaptable, ya que sus operaciones de entrada/salida se reducen a variables, código máquina o el propio programa. Por ello, el programa no saca provecho de las posibilidades de acceso aleatorio que ofrecen estos dispositivos.

La impresión se realiza siempre a través de la instrucción COPY. El programa funcionará correctamente sólo con *Interfaces* que realicen copias de pantalla. Además, el código máquina de impresora no debe residir en la misma zona de memoria que el programa, por lo que la compatibilidad resulta más difícil. Un consejo: prueba antes de comprar el programa que tu impresora podrá obtener resultados con él.

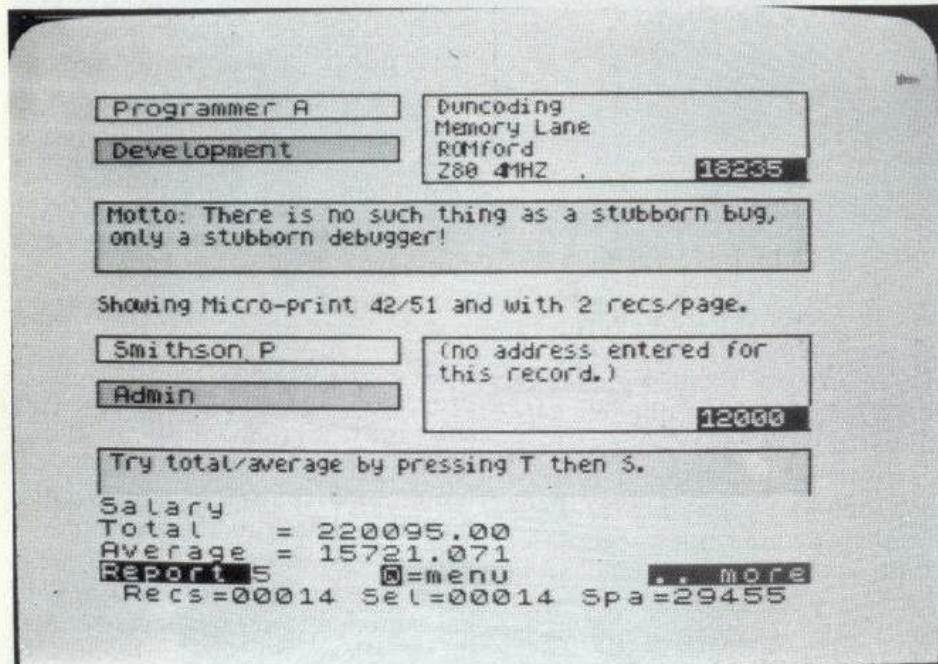

GUSANEZ

por José C. Tomás



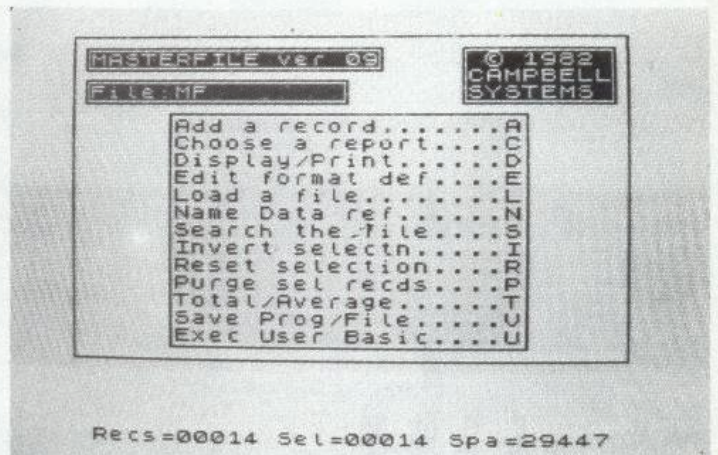
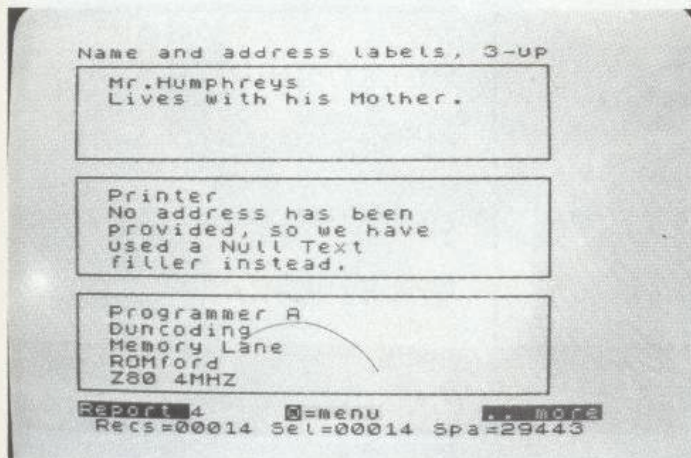

Una buena Base de datos, algo difícil de manejar

Sin ánimo de exagerar, se puede decir que MasterFile es una de las

mejores Bases de datos que existen para Spectrum. Por otra parte, su uso resulta complicado por la variedad de opciones y la estructura de menús, que hace difícil saber en qué opción del programa nos en-

contramos. Para quienes no tengan miedo de estudiar cuidadosamente las instrucciones y experimentar, MasteFile les ofrece la posibilidad de gestionar sus ficheros de datos de una manera muy flexible.

Cuide su Spectrum

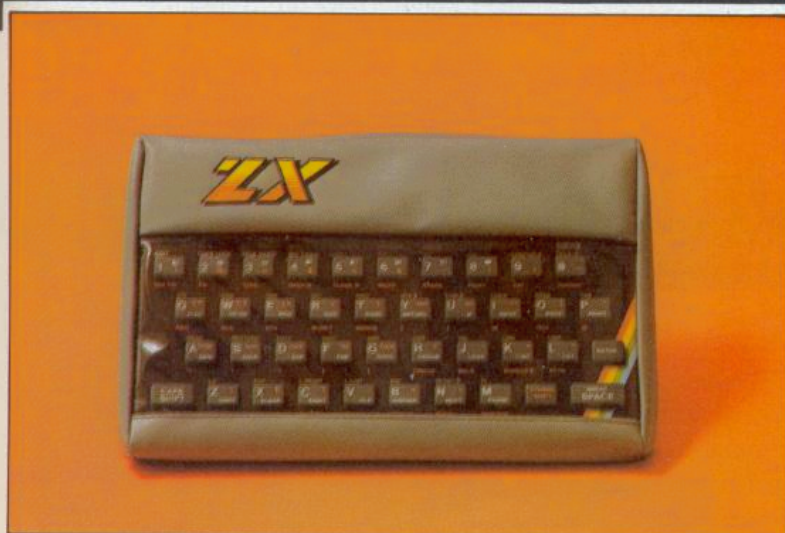

Proteja su ordenador y manténgalo como nuevo con esta práctica funda de teclado transparente

Servicio especial para nuestros lectores y amigos

950 ptas.

RECORTE Y ENVIE HOY MISMO ESTE CUPON A:
PUBLINFORMATICA, C/BRAVO MURILLO, 377 5.º A 28020 MADRID

CUPON DE PEDIDO

Si envíame al precio de 950 Ptas. cada una, _____ fundas para mi SPECTRUM

El importe lo abonare: Con mi tarjeta de crédito American Express

Visa Interbank

Contra reembolso Adjunto cheque

Número de mi tarjeta _____

Fecha de caducidad _____

NOMBRE _____

DIRECCION _____

CIUDAD _____ C.P. _____

PROVINCIA _____

Sin gastos de envío

APROVECHE ESTA OPORTUNIDAD Y BENEFICIESE DE UN 30 % DE DESCUENTO SOBRE SU PRECIO NORMAL DE VENTA

Programas

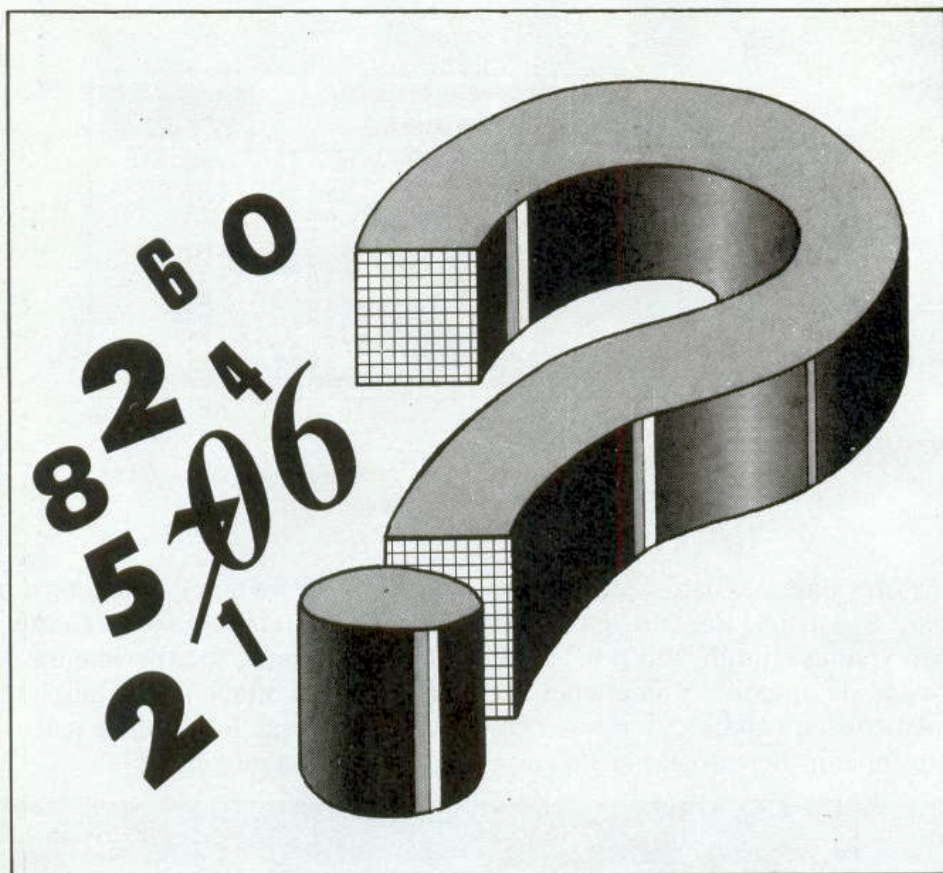

```
10 LET C=1
15 FOR N=1 TO 100
20 PRINT N
25 LET C=C*N
30 NEXT N
```

Con el QL de Sinclair tuvimos que «alargar» el bucle FOR-NEXT hasta 1000, pues batió todas las marcas llegando sin problemas hasta el factorial de 301.

Del mismo modo que un ordenador sabe multiplicar porque tiene en su memoria ROM un programa en código máquina que le indica cómo hacerlo, también podemos enseñarle a calcular factoriales de números considerablemente elevados. Sólo se necesita el programa adecuado. Con el que presentamos en estas páginas, el máximo alcanzable no depende tanto del Spectrum como de nuestra propia paciencia. Por ejemplo, invierte 3 minutos 15 segundos en calcular las 158 cifras de 100! y unos 70 minutos para las 615 de 300!. El método empleado se basa en la aproximación de Stirling, matemático inglés del siglo XVIII famoso por su fórmula para el cálculo de factoriales:

$$n! \approx n^n e^{-n} \sqrt{2\pi n}$$

El programa obtiene primero el número de ceros de $n!$ mediante la subrutina que comienza en la línea 340. A continuación, calcula el número de cifras utilizando el logaritmo de la aproximación de Stirling y, por último, halla el resultado mediante una serie de bucles FOR-NEXT que almacenan los resultados parciales en la matriz b. El resultado final puede almacenarse en la variable alfanumérica n\$.

Factoriales con todas las cifras

En teoría de probabilidades y en muchas otras aplicaciones es muy frecuente la utilización de factoriales. Este sencillo cálculo, que se define como $n! = n * (n-1) * (n-2) * \dots * 2 * 1$, tiene la característica de desbordar rápidamente la capacidad del ordenador. En efecto, el factorial de un número tan pequeño como 30 da la desorbitante cifra de $2,65 * 10^{32}$. El de 34 provoca ya un error del tipo «Number too big» si intentamos calcularlo sin recurrir a ninguna argucia. Esto no

sólo ocurre en el Spectrum sino en cualquier otro ordenador. Por si a alguien le consuela, el famoso PC de IBM (con un procesador 8088 de 16 bits) también falla al llegar a 34, la única diferencia es que en este caso el informe es «Overflow». El Commodore 64 se queda igualmente en 34, mientras que los MSX van algo más lejos: la palabra «Overflow» aparece al llegar a 49. El programa utilizado para esta sencilla prueba es:

```

1 REM          FACTORIAL
2 REM
3 REM          CON TODAS LAS CIFRAS
4 REM
5 REM          SPECTRUM 16/48K
6 REM
7 REM          SEPTIEMBRE 1984
8 REM
9 REM
10 REM         CONSTANTINO CORTINA
11 REM
12 REM
20 INPUT "Factorial de ? ";n
30 IF n<0 OR n-INT n<>0 THEN
GO TO 20
40 LET nf=n: GO SUB 350
50 LET g=INT (1+nc/6)
60 REM c= Logaritmo de la
    aproximacion de Stirling
70 LET c=INT (((n+.5)*LN n-n+.
5*LN (2*PI))/LN 10)
80 LET k=INT (1+c/6)
90 DIM a(k): DIM b(k)
100 LET a(1)=1: LET p=1
110 FOR i=1 TO k
120 LET a(i)=a(i)*p: IF a(i)=0
AND i>g THEN GO TO 150
130 LET b(i)=INT (a(i)/10e5)
140 NEXT i
150 FOR i=2 TO k
160 LET a(i)=a(i)+b(i-1)
170 NEXT i
180 FOR i=1 TO k
190 LET a(i)=a(i)-10e5*INT (a(i)
)/10e5)
200 NEXT i
210 IF p<>n THEN LET p=p+1: GO
TO 110
220 BEEP .1,0
230 PRINT n;"!="
240 FOR i=k TO 1 STEP -1

```

```

250 LET a$=STR$ a(i)
260 IF i=k THEN GO TO 300
270 LET a$="00000"+a$
280 LET j=LEN a$
290 LET a$=a$(j-5 TO j)
300 PRINT a$
310 NEXT i
320 INPUT "Quieres guardarlo en
n$ ? ";b$
330 IF b$(1)="s" THEN GO SUB 5
00
335 PRINT : GO TO 20
340 REM nc= Numero de ceros
    de n!
350 LET nc=0
360 LET co=INT (nf/5)
370 IF co=0 THEN RETURN
380 LET nc=nc+co
390 LET nf=co
400 GO TO 360
500 LET n$=STR$ n+"!="
510 FOR i=k TO 1 STEP -1
520 LET a$=STR$ a(i)
530 IF i=k THEN GO TO 570
540 LET a$="00000"+a$
550 LET j=LEN a$
560 LET a$=a$(j-5 TO j)
570 LET n$=n$+a$
580 NEXT i
590 PRINT 'n$
600 RETURN

```

```

100!=933262154439441526816992388
56266700490715968264381621468592
96389521759999322991560894146397
61565182862536979208272237582511
852109168640000000000000000000
000

```

Programas

Nuestro amigo Gusáñez está ya harto de merodear por la revista y ha decidido largarse a la playa con su amigo el «enano». Pero para ello necesita vuestra ayuda: tenéis que guiar sus pasos para que encuentre a su amigo y sortear los diversos peligros que encontrará en su camino. Sólo vosotros podéis conseguir que Gusáñez se vaya de vacaciones y nos deje respirar un poco en la redacción.

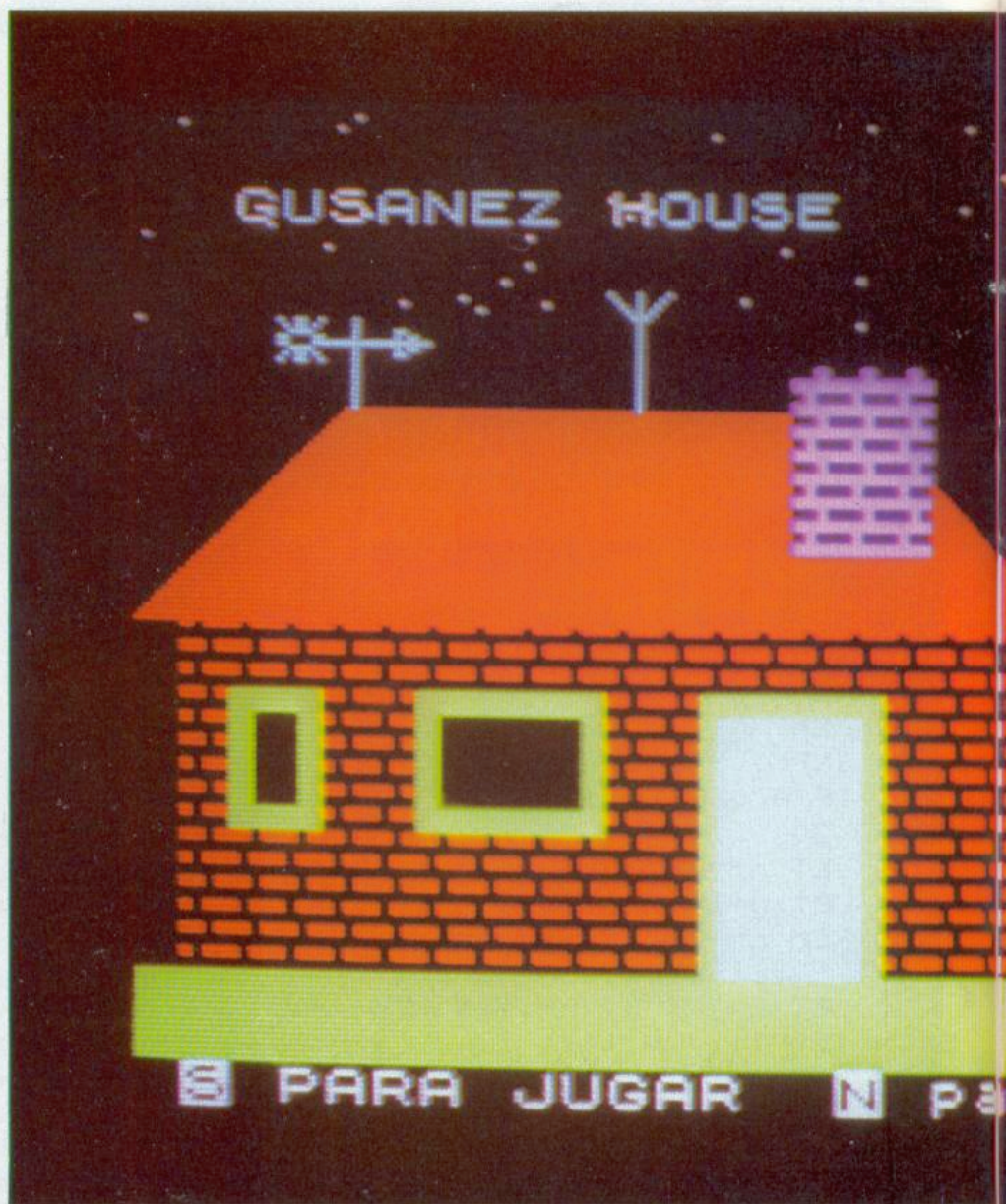

Gusáñez se va de vacaciones

Concretamos un poco más: para que Gus pueda salir airoso de su aventura debe recoger seis objetos:

- Microordenador Spectrum.
- Maleta con la inicial G.
- Unas gafas de sol.
- Unas gafas de bucear.
- Un radio-cassette.
- Una revista TODOSPECTRUM.

Además nuestro querido amigo tiene que encontrar a su querido amigo. Las formas de encontrarlo son variadas. Nos explicamos.

Forma 1: El enano se mueve constantemente por las distintas pantallas, pero el Gus no lo sabe. Si logra encontrar su pista y seguirla podrá hacerse con él.

Forma 2: Logra que el enano,

cuando se presente de improviso, logre cruzar de arriba abajo la pantalla a través de unos bloques que el Gus podrá mover a izquierda y derecha.

La única forma de conseguir la posición del enano en el laberinto es consultar el mapa.

Pero igual que varias formas de encontrar al enano, hay una de

Los caracteres que aparecen subrayados en el listado corresponden a caracteres gráficos del ordenador.

```

10 BORDER 5: PAPER 7: INK 2: B
RIGHT 0: CLS : RANDOMIZE 0
20 POKE 23658,0: GO SUB 3730
30 LET cr=0: LET vb=0: LET nm=
0: LET x1=25: LET x2=1: LET x3=1
8: LET x4=3: LET di=0
40 LET w$="": LET nx=0: LET ch
=0: LET d=300: LET d1=0: DIM a(2
0,20): LET a=18: LET b=23
50 LET o$="M": DIM p$(7): LET
ro=1: LET co=2: LET a1=0: LET b1
=0
60 LET px=0: LET ti=15: LET t=
0: LET pa=7: LET in=1: LET ob1=0
: LET en=0: LET w=63: LET g$="AE
": LET h$=" CD"
70 GO SUB 3780: GO SUB 1530
80 GO SUB 3710
90 LET w=63: GO SUB 2690: GO S
UB 750
100 GO SUB 480
110 LET e$=INKEY$
120 IF INKEY$<>" " THEN LET e$=
INKEY$
130 IF e$="z" THEN GO SUB 320:
GO TO 120
140 IF e$="x" THEN GO SUB 360:

```

perderlo: Los grandes almacenes. Aquí si no logra el Gus encontrar el objeto escondido se quedará sin su amigo.

Una vez tengas los seis objetos y el enano, y superados los puntos propuestos, deberás acertar la clave secreta. Esta, a través del juego, se ha ido visualizando en la parte superior de la pantalla letra a letra

***** LAS VACACIONES DE *****

GUSANEZ SE MUEVE CON Z,X,P y L
SE PARA CON OTRA TECLA

* COGE LOS 6 OBJETOS DIFERENTES

* BUSCA AL ENANO Y CUIDADO CON
LOS GRANDES ALMACENES

* CONVIERTE A GUS EN UN COCHE
COGIENDO LA ULTIMA FLOR Y...
ACERTANDO LA CLAVE SECRETA

* BEBE REFRESCOS POR EL CAMINO

* TU META ES LLEGAR A LA PLAYA

Pulsa una tecla

pero sin ningún orden e incluso repetidas. Para acertar la palabra correcta deberás, en un tiempo determinado, pulsar letra a letra hasta completarla. Si te equivocas pulsa DELETE y empieza de nuevo

Gusánez comienza a perder puntos en cuanto se le sitúa sobre una superficie oscura.

aunque el tiempo sigue su curso.

Si acierta la clave el Gus se convierte en coche y empezará a gastar los puntos acumulados hasta el momento. En el indicador de posición se verá un punto parpadeante

```

GO TO 120
150 IF e$="p" THEN GO SUB 400:
GO TO 120
160 IF e$="1" THEN GO SUB 440:
GO TO 120
170 IF (p<>p1 OR o<>o1) AND ch=
0 AND a(p,o)<=0 THEN LET ti=ti-
1: PRINT BRIGHT 1;AT 19,29;ti;"
": BEEP .01,p+40: IF ti<=0 THEN
GO SUB 1410
180 IF g$="GF" AND (ATTR (a,b+
1)<>58 OR ATTR (a,b+2)>58 OR ATT
R (a-1,b)>58 OR ATTR (a-1,b+1)>5
8) THEN GO SUB 500
190 IF g$="AB" AND (ATTR (a,b)
<>58 OR ATTR (a,b+1)<>58 OR ATTR
(a-1,b+1)<>58 OR ATTR (a-1,b+2)
<>58) THEN GO SUB 500
200 LET en1=RND*100: IF en1>90
THEN GO SUB 3120
210 IF g$="AB" AND a=a1 AND b+
2=b1 THEN GO SUB 2210
220 IF g$="GF" AND a=a1 AND b=
b1 THEN GO SUB 2210
230 GO TO 110
240 IF ch=1 THEN RETURN
250 LET nu=INT (3+RND*7)
260 FOR n=1 TO 19: PRINT AT n,0
INK 0:
": NEXT n
270 PRINT FLASH 1;AT 21,13;"CO
GE LA ULTIMA": FOR n=1 TO nu: BE
EP .01,45+n: LET c1=INT (4+RND*1
4): LET d1=INT (2+RND*26): FOR m
=7 TO 2+RND*4 STEP -1: PRINT IN
VERSE 1; PAPER 1; INK m;AT c1,d1
;"w": NEXT m: NEXT n
280 LET a1=c1: LET b1=d1: GO SU
B 650
290 IF d>=to THEN GO SUB 570
300 RETURN

```

```

310 REM Movimiento gusanéz
320 IF ATTR (a,b)=120 THEN GO
SUB 530
330 IF ATTR (a,b)>=66 OR ATTR (
a-1,b-1)>=66 THEN GO TO 170
340 IF b<=0 THEN BEEP .01,20:
LET p=p-1: LET b=x1: GO SUB 750:
GO SUB 480
350 GO SUB 480: LET g$="GF": L
ET h$="IH": LET b=b-1: GO SUB 4
80: RETURN
360 IF ATTR (a,b+2)=120 THEN G
O SUB 550
370 IF b>=26 THEN BEEP .01,20:
LET p=p+1: LET b=x2: GO SUB 750
: GO SUB 480
380 IF ATTR (a,b+2)>=66 OR ATTR
(a-1,b+3)>=66 THEN GO TO 170
390 GO SUB 480: LET g$="AB": L
ET h$="CD": LET b=b+1: GO SUB 4
80: RETURN
400 IF h$(1)="I" THEN IF ATTR
(a-2,b)>=66 OR ATTR (a-2,b+1)>=6
6 OR ATTR (a-1,b+2)>=66 THEN GO
TO 170
410 IF h$(1)=" " THEN IF ATTR
(a-1,b)>=66 OR ATTR (a-2,b+1)>=6
6 OR ATTR (a-2,b+2)>=66 THEN GO
TO 170
420 IF a<=2 THEN BEEP .01,20:
LET o=o-1: LET a=x3: GO SUB 750:
GO SUB 480
430 GO SUB 480: LET a=a-1: GO S
UB 480: RETURN
440 IF h$(1)=" " THEN IF ATTR
(a+1,b)>=66 OR ATTR (a+1,b+1)>=6
6 OR ATTR (a,b+2)>=66 THEN GO T
O 170
450 IF h$(1)="I" THEN IF ATTR
(a,b)>=66 OR ATTR (a+1,b+1)>=66
OR ATTR (a+1,b+2)>=66 THEN GO T

```

al cual te deberás dirigir.

Si no aciertas dicha clave el ordenador elegirá otra nueva y modificará los puntos a los que tendrás que llegar de nuevo.

Con estas instrucciones podrás

*Para coger objetos
basta situarlos bajo la
narizota de Gusánez y
detener su movimiento.*

llegar a la playa, aunque hay muchas más cosas que tendrás que descubrir junto a tu amigo Gusánez. Felices vacaciones.

José Carlos Tomás

48K

```
0 180
460 IF a>=19 THEN BEEP .01,20:
LET o=o+1: LET a=x4: GO SUB 750
: GO SUB 480
470 GO SUB 480: LET a=a+1: GO S
UB 480: RETURN
480 IF ch=1 THEN LET d1=50: GO
SUB 1950
490 PRINT PAPER 8; FLASH 8; BR
IGHT 8; INK 8; OVER 1; AT a,b;g#:
AT a-1,b;h#: BEEP .0001,60: RETU
RN
500 LET d=d-50: PRINT AT 21,7;d
; " ": BEEP .01,a: BEEP .01,b: FO
R n=0 TO 5: BORDER n: NEXT n
510>IF d<=0 THEN FOR n=1 TO 60:
BEEP .01,n: PRINT OVER 1; AT 21,
0; " ██████████ ": NEXT n: GO TO
3550
520 RETURN
530 IF b-4<=1 THEN RETURN
540 FOR n=b-5 TO b-6 STEP -1: P
```

```
RINT AT a,n;"RRRRR ": BEEP .001,
n+30: NEXT n: PRINT BRIGHT 1; I
NK 0; PAPER 7; AT a,n+1;"RRRRR";
BRIGHT 0; AT a,n+3;" ": RETURN
550 IF b+7>=29 THEN RETURN
560 FOR n=b+2 TO b+4: PRINT AT
a,n;" RRRRR": BEEP .001,n+30: NE
XT n: PRINT BRIGHT 1; INK 0; PA
PER 7; AT a,n;"RRRRR"; BRIGHT 0; A
T a,n+2;" ": RETURN
570 REM Puertas
580 IF ch=1 THEN RETURN
590 LET pu1=INT (2+RND*16): FOR
n=pu1 TO pu1+1: PRINT AT n,0;"
": NEXT n: BEEP .01,pu1
600 LET pu2=INT (2+RND*16): FOR
n=pu2 TO pu2+1: PRINT AT n,28;"
": NEXT n: BEEP .01,pu2
610 LET pu3=INT (2+RND*16): PRI
NT AT 1,pu3;" ": BEEP .01,pu3
620 LET pu4=INT (2+RND*16): PRI
NT AT 19,pu4;" ": BEEP .01,pu4
```

GUSANEZ

por José C. Tomás



biblioteca

ZX

¡APROVECHA AL MAXIMO TU SPECTRUM!

Ahora, a tu alcance, dos obras fundamentales para que podáis sacar todo el partido posible a vuestro ordenador.



Esta publicación está diseñada para guiar al nuevo usuario del ZX Spectrum desde el momento que el ordenador se conecta hasta conseguir una base suficiente de la programación BASIC.

Incluye temas como:

- Introducción al teclado.
- Instrumentos útiles para la programación.
- Uso de comandos fáciles.
- Como construir un programa.
- Técnicas de programación.
- Aplicaciones prácticas.

100 pags. - 750 PTAS.

Este libro, escrito en estilo ameno y práctico, está dirigido a todos aquellos usuarios que han dejado atrás la etapa de los juegos y necesitan adentrarse en el fabuloso mundo de la programación.

El temario incluye:

- Reglas y herramientas del BASIC.
- La técnica de los organigramas.
- Cómo planificar un programa.
- El mundo de las rutinas.
- Variables y cadenas.
- Funciones matemáticas usuales.

109 pags. - 750 PTAS.

CUPON DE PEDIDO

Recorta este cupón debidamente cumplimentado y envíelo a INFODIS, S. A. C/ BRAVO MURILLO, 377-5.º A - 28020 MADRID

Si, envíenme el(los) libro(s) que a continuación detallo al precio de 750 ptas. libro, más 100 ptas. en concepto de gastos de embalaje y envío.

El importe lo abonaré: POR CHEQUE CONTRAREEMBOLSO CON TARJETA DE CREDITO (VISA
(AMERICAN EXPRESS (INTERBANK

Número de mi tarjeta _____

TITULO _____

NOMBRE _____

CALLE _____

CIUDAD _____ D. P. _____

PROVINCIA _____

Firma _____

Programas

51

```
1000 IF p<=1 THEN LET cr=cr+1:
FOR n=1 TO 19: PRINT BRIGHT 1;A
T n,0;"@": NEXT n
1010 IF o>=20 THEN LET cr=cr+1:
PRINT BRIGHT 1;AT 20,0;"0000000000
000000000000000000000000000000"
```

```
1020 IF p>=20 THEN LET cr=cr+1:
FOR n=1 TO 19: PRINT BRIGHT 1;
AT n,28;"@": NEXT n
```

```
1030 RETURN
```

```
1040 FOR n=w TO w-2 STEP -1: PLO
T OVER 1; INK 8; PAPER 8;232,n:
DRAW OVER 1; INK 8; PAPER 8;2,
0: BEEP .01,60: NEXT n: LET w=w-
3: IF w<64 THEN GO SUB 2900
```

```
1050 IF w=80 THEN FOR n=1 TO 20
: BEEP .05,30: PRINT OVER 1;AT
0,12;"T T T T T T T T": NEXT n
```

```
1060 RETURN
```

```
1070 REM Objeto
```

```
1080 IF a(p,o)=1 THEN LET o$="T
": LET a1=16: LET b1=INT (11+RND
*8): PRINT PAPER 4; INK 2;AT a1
,b1;"T": RETURN
```

```
1090 IF ch=1 THEN RETURN
```

```
1100 IF a(p,o)=0 THEN GO SUB 13
40: RETURN
```

```
1110 GO SUB 3380
```

```
1120 IF a(p,o)=2 THEN LET o$="O
": PRINT INK 1;AT a1,b1;o$
```

```
1130 IF a(p,o)=3 THEN LET o$="N
": PRINT INK 3;AT a1,b1;o$
```

```
1140 IF a(p,o)=4 THEN LET o$="M
": PRINT AT a1,b1;o$
```

```
1150 IF a(p,o)=5 THEN LET o$="L
": PRINT INK 4;AT a1,b1;o$
```

```
1160 IF a(p,o)=6 THEN LET o$="K
": PRINT INK 5;AT a1,b1;o$
```

```
1170 IF a(p,o)=7 THEN LET o$="U
": PRINT INK 1;AT a1,b1;o$
```

```
1180 IF a3=p AND b3=o THEN LET
en=1: PRINT AT a-1,b;" "
```

```
1190 BEEP .05,30: RETURN
```

```
1200 IF en=1 THEN LET br=0
```

```
1210 IF en=0 THEN LET br=1
```

```
1220 IF p=1 THEN GO TO 1240
```

```
1230 IF a(p-1,o)=-5 THEN LET cr
=cr+1: FOR n=pu1 TO pu1+1: PRINT
```

```
BRIGHT br; INK 1;AT n,0;"P": N
EXT n: BEEP .01,pu1
```

```
1240 IF p=20 THEN GO TO 1260
```

```
1250 IF a(p+1,o)=-5 THEN LET cr
```

```
=cr+1: FOR n=pu2 TO pu2+1: PRINT
BRIGHT br; INK 1;AT n,28;"P":
NEXT n: BEEP .01,pu2
```

```
1260 IF o=1 THEN GO TO 1290
```

```
1270 IF a(p,o-1)=-5 THEN LET cr
=cr+1: PRINT BRIGHT br; INK 1;A
T 1,pu3;"PPP": BEEP .01,pu3
```

```
1280 IF o=20 THEN RETURN
```

```
1290 IF a(p,o+1)=-5 THEN LET cr
=cr+1: PRINT BRIGHT br; INK 1;A
T 19,pu4;"PPP": BEEP .01,pu4
```

```
1300 IF cr>=4 AND br=1 AND ch=0
THEN GO SUB 480: PRINT AT 11,10
; FLASH 1;"!ATRAPADO!": BEEP 5,-
40: GO TO 3550
```

```
1310 LET cr=0: RETURN
```

```
1320 PLOT 8,88: DRAW BRIGHT 1;
INK in; PAPER in;208,0,-2.4+(RND
*4.8)
```

```
1330 RETURN
```

```
1340 LET ds=INT (RND*3): IF NOT
ds THEN GO TO 1380
```

```
1350 LET dx=INT (8+RND*210): PLO
T dx,24: DRAW INK 7; BRIGHT 1;0
,132
```

```
1360 BEEP .05,50: LET dy=INT (24
+RND*128): PLOT 8,dy: DRAW INK
7; BRIGHT 1;210,0
```

```
1370 BEEP .05,55: RETURN
```

```
1380 LET px=1: LET dz=INT (2+RND
*24): PRINT BRIGHT 1; INK 1; PA
PER 7;AT 2,dz;"P";AT 3,dz-3;"A
_F";AT 19,dz-3;"A _F": FOR n=4
```

```
TO 18: LET dy=INT (4+RND*17)
```

```
1390 PRINT BRIGHT 1; INK 0; PAP
ER 7;AT n,dy;"RRRRR"; BRIGHT 0;A
T n,dy+2;" ": BEEP .003,38: NEXT
n
```

```
1400 RETURN
```

```
1410 IF px=1 THEN LET px=0: GO
TO 1440
```

```
1420 IF a(p,o)=-3 THEN LET d1=1
000: GO SUB 1950: LET ti=15: LET
a(p,o)=INT (RND*20): RETURN
```

```
1430 IF a(p,o)<>-3 THEN LET ti=
15: GO SUB 3050: RETURN
```

```
1440 PRINT AT 2,dz; OVER 1;"P":
FOR n=3 TO 17
```

```
1450 PRINT AT n,dz; BRIGHT 1;"P"
: BEEP .1,n: PRINT BRIGHT 1; OV
ER 1;AT n,dz;"P"
```

```
1460 IF ATTR (n+1,dz)<>120 THEN
```



```

GO SUB 1510: RETURN
1470 NEXT n
1480 FOR n=1 TO 60 STEP 3: PRINT
  OVER 1;AT 19,dz;"P": BEEP .01,
22: NEXT n
1490 IF en=1 THEN LET d1=5000:
GO SUB 1920: LET ti=15: RETURN
1500 LET ti=15: LET en=1: LET t=
1: GO SUB 920: RETURN
1510 FOR m=dz TO 27: PRINT OVER
  1;AT n+1,m;"P": BEEP .001,m: PR
INT OVER 1;AT n+1,m;"P": NEXT m
1520 LET d1=(n-2)*100: GO SUB 19
20: LET ti=15: LET a(p,o)=-1: RE
TURN
1530 REM Matriz laberinto
1540 FOR m=1 TO 20: FOR n=1 TO 2
0
1550 LET a(m,n)=INT (-3+RND*23)
1560 BORDER 1: BORDER 2: BORDER
4: BORDER 6
1570 NEXT n: NEXT m
1580 FOR n=1 TO 10+RND*30: LET a
(INT (1+RND*20),INT (1+RND*20))=
40: BEEP .01,25: BORDER 1: BORDE
R 2: BORDER 3: BORDER 4: BORDER
0: NEXT n: BORDER 5
1590 LET a3=INT (1+RND*20): LET
b3=INT (1+RND*20): LET a(a3,b3)=
22: IF a(a3,b3)<22 THEN GO TO 1
590
1600 LET p=INT (1+RND*20): LET o
=INT (1+RND*20): LET p1=p: LET o
1=o: LET a(p1,o1)=30: IF a(p,o)<
30 THEN GO TO 1600
1610 PRINT #1; FLASH 1;"Pulsa un
a tecla": PAUSE 0: CLS : RETURN
1620 REM Pantalla laberinto
1630 IF ch=1 THEN RETURN
1640 LET bb=RND*7: LET cc=RND*7:
PRINT INK 4;AT 11,1;" QUIERES
VER EL MAPA? S/N "; FLASH 1;AT 1
3,11;"500 Puntos"
1650 IF INKEY$="s" THEN BORDER
5: BEEP .1,50: LET d1=500: GO SU
B 1950: GO TO 1680
1660 IF INKEY$="n" THEN BORDER
5: BEEP .2,-40: GO SUB 900: RETU
RN
1670 BORDER bb: BORDER cc: PAUSE
1: GO TO 1650
1680 GO SUB 900

```

```

1690 GO SUB 1870
1700 FOR m=px TO py: FOR n=ox TO
  oy
1710 PRINT AT n,m+3; INK 6; BRIG
HT 1;" "
1720 IF a(m,n)=1 THEN PRINT IN
K 3; BRIGHT 1;AT n,m+3;"T"
1730 IF a(m,n)=-3 THEN PRINT B
RIGHT 1;AT n,m+3;"*"
1740 IF a(m,n)=-5 THEN PRINT I
NK 1; FLASH 1; BRIGHT 1;AT n,m+3
;"R"
1750 IF a(m,n)>1 AND a(m,n)<8 TH
EN PRINT BRIGHT 1;AT n,m+3;"o"
1760 IF a(m,n)=8 THEN PRINT BR
IGHT 1; INK 4;AT n,m+3;"X"
1770 IF a(m,n)=40 THEN PRINT AT
  n,m+3;"E"
1780 NEXT n: NEXT m
1790 PRINT BRIGHT 1; FLASH 1;AT
  o,p+3;"G"
1800 IF en=0 THEN PRINT BRIGHT
  1; FLASH 1;AT b3,a3+3;"P"
1810 FOR n=1 TO 5: BEEP .1,33: N
EXT n
1820 LET t$=" /****
  Muchos puntos/ /oooo Objeto/
  /RRRR Pista del enano/ /
  XXXX Ver mapa/ /TTTT Refresc
  o/ /SSSS Grandes almacenes/
  //PULSA UNA TECLA// "
1830 FOR n=1 TO LEN t$-16
1840 IF INKEY$<>" " THEN GO TO 1
860
1850 PAUSE 5: PRINT INK 9; PAPE
R RND*7; BRIGHT 1;AT 21,12;t$(n
TO n+16): NEXT n: GO TO 1830
1860 GO SUB 900: GO SUB 880: RET
URN
1870 LET px=p-4: IF px<=1 THEN
LET px=1
1880 LET py=p+4: IF py>=20 THEN
LET py=20
1890 LET ox=o-4: IF ox<=1 THEN
LET ox=1
1900 LET oy=o+4: IF oy>=20 THEN
LET oy=20
1910 RETURN
1920 LET d=d+d1: PRINT AT 21,7;d
;" ": BEEP .01,m
1930 IF d>=to THEN FOR n=1 TO 6
0 STEP 10: BEEP .01,n: PRINT OV

```

Programas

51

```

ER 1;AT 21,0;"PUNTOS:": NEXT n
1940 RETURN
1950 LET d=d-d1: PRINT AT 21,7;d
;" "
1960 IF d<=0 THEN GO TO 510
1970 BEEP .001,57: RETURN
1980 LET ca=INT (1+RND*LEN r$):
FOR n=7 TO 0 STEP -1: BEEP .01,a
: PRINT FLASH 1;; PAPER n
;AT a1,b1;r$(ca): NEXT n
1990 LET w$=w$+r$(ca): PRINT IN
K 7; PAPER 1;AT 0,0;w$: IF LEN w
$>=10 THEN PRINT AT 0,0;w$: LET
w$=""
2000 FOR n=2 TO 18: PRINT AT n,1
;" "
NEXT n: GO SUB 480
2010 LET d1=125: GO SUB 1920: GO
SUB 570
2020 IF d>=to THEN BEEP 1,30: G
O SUB 2040
2030 RETURN
2040 IF en=0 THEN PRINT FLASH
1;AT 21,13;"y el enano...?": BEE
P 1,-20
2050 IF ro<7 THEN PRINT FLASH
1;AT 21,13;"y los 6 objetos?": B
EEP 1,-20
2060 IF en=0 OR ro<7 THEN PRINT
AT 21,13;" " " : RE
TURN
2070 PRINT AT 1,3;"DESEAS VER LA
S CLAVES?"
2080 IF INKEY$="s" THEN GO SUB
3700: GO TO 2110
2090 IF INKEY$="n" THEN BEEP 2,
-30: GO TO 2110
2100 GO TO 2080

```

```

2110 LET a2=INT (1+RND*20): LET
b2=INT (1+RND*20): LET a(a2,b2)=
20
2120 PRINT AT 1,3;"
";AT 20,0;"
": POKE 23658,8: PRI
NT FLASH 1;AT 0,0;w$: FLASH 0;"
DELETREA LA CLAVE ";AT 21,0;"DE
LETE PARA BORRAR TODO "
2130 LET z$="": PRINT AT 19,3;"T
IEMPO: " : FOR n=1 TO 300: N
EXT n: FOR n=200 TO 1 STEP -1: B
EEP .0001,60: PRINT AT 19,11;n;"
"
2140 IF INKEY$=CHR$ 13 OR INKEY$
=CHR$ 12 THEN PRINT AT 20,13;"
": LET z$="": NEXT n:
POKE 23658,0
2150 IF INKEY$<>" " THEN LET z$=
z$+INKEY$: BEEP 1,30
2160 PRINT AT 20,13; BRIGHT 1; I
NK 0;z$: IF z$=r$ THEN POKE 236
58,0: GO TO 2190
2170 NEXT n: POKE 23658,0
2180 PRINT AT 21,0;"
": GO TO 2200
2190 IF z$=r$ THEN PRINT AT 21,
12; FLASH 1; BRIGHT 1; INK 1;"**
CORRECTO **": GO SUB 2930: PRIN
T AT 21,12;" " " : RET
URN
2200 IF z$<>r$ THEN LET to=to+d
: LET nm=0: LET d1=500: GO SUB 1
950: PRINT AT 21,13;r$;" " :
FOR n=1 TO 300: NEXT n: LET w$=
"": PRINT FLASH 1;AT 21,13;"NUE
VA CLAVE " : GO SUB 3710: GO S
UB 1530: PRINT AT 21,10;"
": GO SUB 750: GO SU
B 480: RETURN
2210 REM Coge objeto
2220 IF a(p,o)>=9 AND a(p,o)<40
THEN LET vb=1: GO SUB 1980: PRI
NT AT a1,b1;" " : LET a1=0: LET b
1=0: LET a(p,o)=INT (1+RND*6): I
F a(p,o)=1 THEN FOR n=1 TO 19:
BEEP .01,40: PRINT OVER 1;AT 21
,30;"T": NEXT n: RETURN
2230 IF vb=1 THEN LET vb=0: RET
URN
2240 IF a(p,o)=40 AND t=1 THEN
LET en=1

```

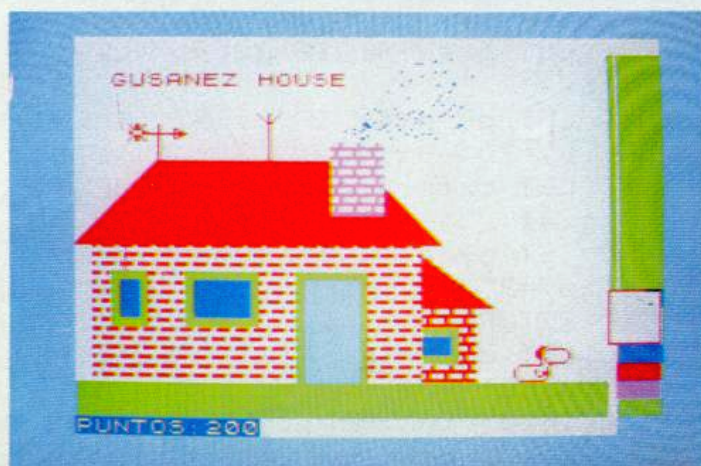

SPECTRUM COMPUTING

PARA 16K Y 48K

3D

Añada una nueva dimensión a su SPECTRUM. Acción en tres dimensiones. Busque y destruya la flota de ataque estelar. Piérdase en nuestro laberinto en tres dimensiones en código máquina.

Defensa

Su oportunidad para venir en defensa del planeta.

875 Ptas.

Más sobre la programación de dibujos animados.

Clocks up

¿Sabe generar un reloj digital en su SPECTRUM?

Y MUCHO MAS

BIENVENIDO A

SPECTRUM

COMPUTING

- LABERINTO EN TRES DIMENSIONES
- GRAFICOS
- WIZARD
- RELOJ
- DEFENSA
- DIBUJOS ANIMADOS
- ATAQUE ESTELAR
- AGENDA TELEFONICA
- SKI
- PUZLE
- LA SERPIENTE

MAS DE 150.000 PTAS. EN PREMIOS. BASES EN EL INTERIOR

Solicítela a: **INFODIS** / Bravo Muñillo, 377 - 5.º - A - 28020 MADRID

Si envíenme al precio de 875 ptas... ejls de SPECTRUM COMPUTING N.º 4

El importe lo abonaré: Contra reembolso Con mi tarjeta de crédito

Adjunto cheque American Express Visa Interbank

Número de mi tarjeta

Fecha de caducidad

NOMBRE

DIRECCION

CIUDAD

PROVINCIA

Sin gastos de envío

Programas

```
2250 IF a(p,o)=1 THEN ,GO SUB 23
80: RETURN
2260 IF p=a3 AND o=b3 THEN LET
en=1: LET t=1: LET a3=0: LET b3=
0: GO TO 2360
2270 PRINT AT a1,b1;"J": BEEP .0
1,40+p: BEEP .01,40+o: BEEP .01,
50: PRINT AT a1,b1;" "
2280 IF a(p,o)>1 AND a(p,o)<>40
THEN FOR n=a1+1 TO 18: PRINT B
RIGHT 1; INK 4; PAPER 1; AT n,b1-
1;"SSS": BEEP .001,n+20: PRINT A
T n,b1-1;" ": NEXT n: GO SUB 1
340
2290 IF a(p,o)=40 THEN GO SUB 9
20: GO TO 2340
2300 FOR n=1 TO 6: IF o$=p$(n).O
R o$="J" THEN GO TO 2330
2310 NEXT n
2320 LET p$(ro)=o$: LET ro=ro+1:
PRINT AT co,30;o$: LET co=co+2
2330 IF o$="J" THEN LET a1=0: L
ET b1=0: LET d1=t1*500: GO SUB 1
920: LET a(p,o)=40: RETURN
2340 LET a(p,o)=0
2350 LET a1=0: LET b1=0
2360 LET d1=1000: GO SUB 1920
2370 RETURN
2380 FOR n=w TO w+40
2390 IF n>=168 THEN BEEP .1,45:
GO TO 2410
2400 BEEP .0001,60: PLOT INK 8;
PAPER 8;232,n: DRAW INK 8; PAP
ER 8;2,0: LET w=w+1: NEXT n: BEE
P .1,45
2410 LET w=w-1: PRINT PAPER 4;A
T a1,b1;" ": LET a1=0: LET b1=0:
RETURN
2420 REM PLAYA
2430 DATA 63,127,255,255,255,255
,127,63,255,222,190,190,190,255,
204,240,30,33,76,77,79,37,20,30,
0,252,254,255,255,255,254,252,25
5,255,218,37,255,255,255,255,64,
10,88,8,73,56,125,48,0,73,232,72
,8,57,123,49,0,146,23,18,16,156,
222,140,0,24,24,32,192,0,0,0,32,
48,56,60,62,48,255,126
2440 DATA 255,222,190,166,255,25
4,252,240,56,120,184,144,126,57,
41,108,56,120,57,17,126,184,168,
108,0,96,96,16,16,224,0,0
```

```
2450 RESTORE 2430: FOR n=-29 TO
58: BORDER 0: BORDER 4: BORDER 2
: READ j: POKE USR "a"+n+29,j: B
EEP .001,n: BEEP .01,n-2: BEEP .
01,30-n: NEXT n
2460 FOR n=0 TO 23: BORDER 7: BO
RDER 4: BORDER 1: READ j: POKE U
SR "o"+n,j: BEEP .01,n: BEEP .01
,n-2: BEEP .01,60-n: BEEP .01,30
-n: NEXT n
2470 BORDER 5: PAPER 6: INK 1: B
RIGHT 1: CLS
2480 FOR n=0 TO 15: PRINT AT n,0
; PAPER 5;"
": NEXT n
2490 PLOT INK 7;100,48: FOR n=1
TO 11: DRAW INK 7;14,-3+RND*15
,-2.5: NEXT n
2500 FOR n=0 TO 47: PLOT INK 1;
80,47: DRAW INK 1;175,-n: NEXT
n
2510 FOR n=11 TO 12: PRINT AT n,
4; PAPER 4; INK 2;"■■■■■": NEXT
n: PRINT AT 10,5; INK 2; PAPER 4
;"■■■"
2520 FOR n=12 TO 19: PRINT AT n,
1; INK 2; BRIGHT 0; PAPER 4;"■■■
"; BRIGHT 1;"■■■■■": NEXT n
2530 FOR n=77 TO 100: PLOT INK
2;77-n,n: DRAW INK 2;30,0: NEXT
n
2540 FOR n=100 TO 77 STEP -1: PL
OT INK 2;147-n,-n: DRAW INK 2;
14,0: NEXT n
2550 FOR n=13 TO 19: PRINT INK
7; AT n,5;"■■■": NEXT n
2560 PRINT AT 18,26; INK 1; PAPE
R 5;"EEE"; AT 17,31;"E"; AT 18,30;
"E"; AT 17,20;"EEEEEE"
2570 FOR n=1 TO 5: PLOT RND*245,
120+RND*50: DRAW 5,-5,-2+RND*2:
DRAW 5,5,-2+RND*2: NEXT n
2580 PRINT AT 19,12;"CD"; AT 20,
10;"TABQ U P": PAUSE 100
2590 LET es1=0: LET es=0
2600 RESTORE 2680: FOR n=31 TO 1
0 STEP -1: PRINT AT 20,20;" ": P
RINT OVER 1; INK 8; PAPER 5; AT
15,n;"J": READ j: PRINT AT 19,16
;"GGH": PRINT AT 20,21;"Q": BEEP
n/500,j+es: PRINT AT 20,13;"KQ"
: PRINT AT 20,21;" ": PRINT AT 1
9,16;"FHG": READ j: BEEP .05,j+e
```

```

s: PRINT AT 19,16;"HFG": PRINT A
T 20,20;"P"; PAPER 5; INK 8; OVE
R 1; AT 15,n;"J"
2610 PRINT AT 20,14;"I": PRINT A
T 20,13;"B":
2620 IF INKEY$="s" THEN RUN
2630 IF INKEY$="n" THEN GO SUB
3780: GO TO 3560
2640 PRINT AT 20,20;"P": BEEP .0
01,60
2650 NEXT n: LET es1=es1+1: IF e
s1>=2 THEN LET es=6
2660 IF es1=5 THEN LET es=-12:
PRINT PAPER 1; INK 6; FLASH 1;#
1;"OTRA PARTIDA? (S/N)"
2670 GO TO 2600
2680 DATA 0,5,0,7,0,8,0,10,0,12,
0,10,0,8,0,7,0,5,17,19,20,19,18,
17,17,19,20,19,17,15,15,17,19,17
,15,13,13,15,17,15,13,12,13,12
2690 FOR n=1 TO 13: PRINT AT n,2
9; BRIGHT 1; INK 4;"███": NEXT n
2700 LET to=INT (10000+RND*20000
): PRINT BRIGHT 1; AT 20,0;"A ";
to;" puntos"
2710 FOR n=17 TO 21: PRINT AT n,
29; BRIGHT 1; INK n-16;"███": NE
XT n
2720 FOR n=64 TO 167: PLOT INK
8; PAPER 8;232,n: DRAW INK 8; P
APER 8;2,0: LET w=w+1: NEXT n: B
EEP .01,40
2730 PAUSE 200: RETURN
2740>FOR n=19 TO 20: PRINT AT n,
0; BRIGHT 1; INK 4;"███":
NEXT n
2750 FOR n=12 TO 18: PRINT AT n,
5; BRIGHT 1; INK 2;"EEEEEEEEEEEEEE
EE": NEXT n: PRINT AT 11,5; INK
2;"EEEEEEEEEEEEEEEE"
2760 FOR n=11 TO 18: PRINT INK 2
; AT n,1;"EEEE": NEXT n
2770 FOR n=83 TO 119: PLOT INK
2;5+n-88,n: DRAW INK 2;150-2*n+
176,0: NEXT n
2780 PRINT AT 13,6; BRIGHT 1; PA
PER 1; INK 4;"███"; AT 14,6;"█
█"; AT 15,6;"███"
2790 PRINT AT 13,2; PAPER 1; INK
4;"███"; AT 14,2;"█ █"; AT 15,2;"███"
2800 FOR n=6 TO 9: PRINT AT n,14
; INVERSE 1; INK 3;"E"; AT n,15;
BRIGHT 1;"EE": NEXT n
2810 PRINT BRIGHT 1; PAPER 5; I
NK 4; AT 13,12;"███": FOR n=14 T
O 18: PRINT AT n,12; PAPER 5; BR
IGHT 1; INK 4;"█ █": NEXT n
2820 FOR n=15 TO 18: PRINT AT n,
19; INVERSE 1; INK 2; BRIGHT 1;"
EEE": NEXT n
2830 FOR n=0 TO 30: PLOT INK 2;
152,78: DRAW INK 2;n,-22: NEXT
n
2840 PRINT AT 16,19; PAPER 1; IN
K 4; BRIGHT 1;"███"; AT 17,19;"███"
2850 PRINT AT 2,2;"GUSANEZ HOUSE
": PLOT 85,120: DRAW 0,20: PLOT
85,135: DRAW 5,5: PLOT 85,135: D
RAW -5,5
2860 PRINT AT 5,3;"J": PLOT 37,1
20: DRAW 0,15: PLOT 37,131: DRAW
-5,0: DRAW 17,0: DRAW -5,2: DRA
W 0,-4: DRAW 5,2
2870 IF nx=1 THEN RETURN
2880 FOR n=7 TO 47 STEP 8: FOR m
=0 TO 25 STEP 2: PLOT INK 1;110
+n+RND*20,128+RND*n: NEXT m: NEX
T n
2890 PRINT AT 0,0;"
": GO SUB 880
: RETURN
2900 REM Gusanez menos
2910 FOR m=1 TO 10: FOR n=232 TO
234: BEEP .001,60: PLOT OVER 1
; INK 8; PAPER 8;n,64: DRAW OVE
R 1; INK 8; PAPER 8;0,103: NEXT
n: NEXT m
2920 GO TO 3550
2930 REM Coche
2940 PRINT AT 0,0;"
"
2950 LET x1=4: LET x2=23: LET x3
=5: LET x4=15
2960 GO SUB 480: RESTORE 2990: F
OR n=0 TO 31: READ j: POKE USR "
a"+n,j: NEXT n
2970 FOR n=0 TO 31: READ j: POKE
USR "f"+n,j: NEXT n
2980 FOR n=0 TO 7: READ j: POKE
USR "p"+n,j: NEXT n: GO SUB 480
2990 DATA 63,127,255,129,152,164
,103,24,241,254,254,130,50,74,20
4,48,252,59,255,112,112,52,212,1
9,192,252,194,193,1,1,2,252

```

Programas

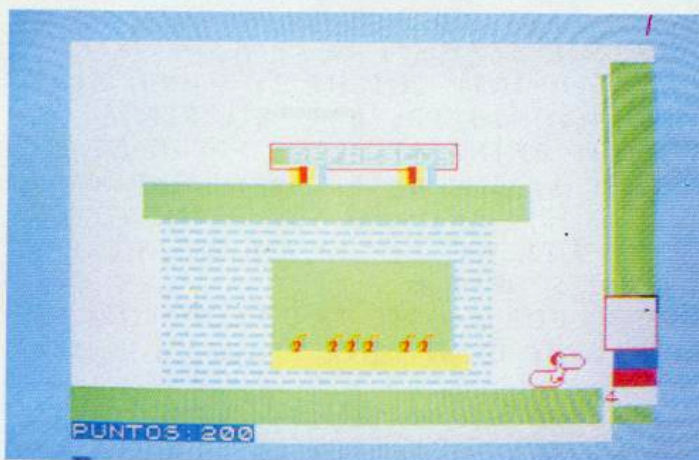

```

3000 DATA 252,254,255,129,25,37,
230,24,143,127,127,65,76,82,51,1
2,63,220,255,14,14,44,43,200,3,6
3,67,131,128,128,64,63
3010 DATA 15,96,3,110,0,250,0,0
3020 LET ch=1
3030 PRINT AT 21,30; FLASH 1;"P"
3040 GO SUB 920: RETURN
3050 PRINT AT 1,5;"CAMBIO DE SIT
IO": FOR n=1 TO 19: GO SUB 480:
BORDER RND*7: BEEP .01,50: NEXT
n: BORDER 2
3060 FOR m=5 TO 0 STEP -2: LET d
1=500: GO SUB 1950: INK m: FOR n
=60 TO 133 STEP 8: PLOT 90+n,20+

```

```

n: DRAW PAPER m; BRIGHT 1;55-(2
*n),0: DRAW PAPER m; BRIGHT 1;0
,127-(2*n): DRAW PAPER m; BRIGH
T 1;-55+(2*n),0: DRAW PAPER m;
BRIGHT 1;0,-127+(2*n)
3070 NEXT n: INK m+2: FOR n=68 T
O 133 STEP 8: PLOT 90+n,20+n: DR
AW PAPER m+2;55-(2*n),0: DRAW
PAPER m+2;0,127-(2*n): DRAW PAP
ER m+2;-55+(2*n),0: DRAW PAPER
m+2;0,-127+(2*n)
3080 NEXT n: NEXT m: INK 2
3090 LET p=INT (1+RND*20)
3100 LET o=INT (1+RND*20)
3110 LET d1=100: GO SUB 1950: GO
SUB 750: GO SUB 480: RETURN
3120 REM Movimiento enano
3130 IF en=1 THEN RETURN
3140 LET nu=INT (RND*8): LET w1=
INT (RND*2): LET q=INT (RND*2)
3150 IF nu=0 THEN LET a3=a3+1:
LET b3=b3+w1
3160 IF nu=1 THEN LET a3=a3-q:
LET b3=b3-w1
3170 IF nu=2 THEN LET a3=a3+q:
LET b3=b3-w1
3180 IF nu=3 THEN LET a3=a3-q:
LET b3=b3+w1
3190 IF a3>=20 THEN LET a3=2

```



```

3200 IF a3<=1 THEN LET a3=20
3210 IF b3<=1 THEN LET b3=20
3220 IF b3>=20 THEN LET b3=1
3230 LET a(a3,b3)=-5
3240 RETURN
3250 REM Dibujo kiosko
3260 LET b=24: FOR n=19 TO 20: P
RINT AT n,0: BRIGHT 1: PAPER 4:"
NEXT n
3270>PRINT AT 10,5: INK 5;"EEEEEE
EEEEEEEEEEEEEEEE"
3280 FOR n=11 TO 18: PRINT INK 5
:AT n,5: BRIGHT 1;"EEEE"; BRIGHT
0;"EEEEEEEEEEEEEEEE": NEXT n
3290 FOR n=12 TO 16: PRINT PAPE
R 4;AT n,11;"
": NEXT n
3300 PRINT PAPER 4: INK 2;AT 16
,11;" T TTT TT "
3310>PRINT INK 6;AT 17,11: BRIGH
T 1;"■"; BRIGHT 0;"
3320 FOR n=8 TO 9: PRINT INK 4;A

```

```

T n,4: BRIGHT 1;"
"; BRIGHT 0
;"
": NEXT n
3330 PRINT AT 7,12: BRIGHT 1; PA
PER 6: INK 5;" ■";AT 7,18;" ■"
3340 PRINT INK 4: BRIGHT 1;AT 6
,11;"■"; FLASH 1: BRIGHT 1;"REFR
ESCDS"
3350 PLOT 87,118: DRAW 82,0: DRA
W 0,11: DRAW -82,0: DRAW 0,-11
3360 PRINT AT 7,13: PAPER 6: INK
5;" ■";AT 7,19;" ■"
3370 RETURN
3380 REM Pantalla objeto
3390 IF a(p,o)=8 THEN RETURN
3400 LET a1=INT (4+RND*14): LET
b1=INT (2+RND*25)
3410 FOR n=18 TO a1+1 STEP -1: P
RINT INK 4: PAPER 1;AT n,b1;"s"
: NEXT n: PRINT AT a1+1,b1-1: OV
ER 1: BRIGHT 1: INK 4: PAPER 1;"
s s"
3420 RETURN

```

LLEGA EL DISCOVERY 1



El sistema compacto que reúne en una sola unidad los siguientes elementos:

- Unidad de disco ultramoderna de 3,5" con 180 K.
- Interface paralelo Centronics.
- Interface de joystick tipo Kempston.
- Salida para monitor monocromo.
- Repetición del bus trasero del Spectrum.
- Alimentación interna de todo el sistema.

FACILMENTE AMPLIABLE A 360 Kybtes.

PROGRAMAS DISPONIBLES O DE PROXIMA APARICION

- Contabilidad PNC (500 cuentas/4000 asientos)
- Tratamiento de textos
- Cambio de Moneda
- Control de stocks
- Facturación
- Nóminas
- Base de Datos

PODEMOS PASARLE SU PROGRAMA FAVORITO A DISCO

DE VENTA EN LOS MEJORES ESTABLECIMIENTOS DE INFORMATICA

Distribuido en España por:



SISTEMAS LOGICOS GIRONA, S.A. - Avda. San Narciso, 24 - 17005 GIRONA - Tel. (972) 23 71 00

Programas

```

3430 REM Pantalla especial
3440 IF ch=1 THEN RETURN
3450 FOR n=1 TO 19: PRINT AT n,0
; BRIGHT 1; INK 5; PAPER 3;"J";A
T n,28;"J": NEXT n
3460 FOR n=0 TO 28: PRINT AT 1,n
; INK 5; PAPER 3; BRIGHT 1;"J";A
T 19,n;"J": NEXT n
3470 GO SUB 570
3480 GO SUB 990
3490 PRINT INK 6; PAPER 1;AT 3,
13;"■GRANDES";AT 4,12;"■ALMACENE
S"
3500 LET a1=INT (5+RND*13): LET
b1=INT (2+RND*25): FOR m=1 TO 5:
FOR n=0 TO 7: PRINT AT a1,b1; I
NK n;o$: BEEP .001,n+50: NEXT n:
NEXT m
3510>FOR n=5 TO 18: PRINT PAPER
5; INK RND*7;AT n,1;" [ ] [ ] [ ] [ ]";
PAPER 4;" [ ] [ ] [ ] [ ] [ ] [ ] [ ] [ ]": NE
XT n
3520 GO SUB 480
3530 GO SUB 480: LET en=0: GO SU
B 920
3540 RETURN
3550 REM Final gusanez
3560 LET nx=1: PAPER 0: BORDER 0
: INK 5: CLS : GO SUB 2740
3570 FOR n=1 TO 50: PLOT BRIGHT
1; INK 7;RND*255,130+RND*45: NE
XT n: PLOT INK 7;220,120: DRAW
INK 7; BRIGHT 1;10,-30,4.3: DRA
W INK 7; BRIGHT 1;-10,30,-2.5
3580 LET en=0: LET a=18: LET b=2
6: LET g$="GF": LET h$="IH": G
O SUB 490
3590 FOR n=26 TO 12 STEP -1: GO
SUB 490: LET b=n: GO SUB 490: PA
USE 10: NEXT n: PAUSE 30: GO SUB
490
3600 PAUSE 50: PRINT INVERSE 1;
PAPER 4; INK 7; BRIGHT 1;AT 13,
6;"█";AT 14,6;"█ █";AT 15,6;
"█"
3610 BEEP .001,30: PAUSE 75: PRI
NT INVERSE 1; BRIGHT 1; PAPER 4
; INK 7;AT 13,2;"█";AT 14,2;"█ █
";AT 15,2;"█"
3620 BEEP .001,30: PAUSE 100: PR
INT INK 4;AT 13,6;"█";AT 14,
6;"█ █";AT 15,6;"█"

```

```

3630 BEEP .001,30: PAUSE 250: PR
INT INK 4;AT 13,2;"█";AT 14,2;
"█ █";AT 15,2;"█": BEEP .001,30:
PAUSE 250
3640 FOR n=1 TO 7: PRINT INK n;
AT 21,1;"S PARA JUGAR N para re
seteo": PAUSE 5: NEXT n
3650 FOR n=1 TO 6: BEEP .01,50
3660 IF INKEY$="s" THEN LET no=
0: RUN
3670 IF INKEY$="n" THEN RANDOMI
ZE USR 0
3680 NEXT n: PAUSE 5
3690 GO TO 3650
3700 PRINT AT 8,2;"CLAVES:": PAU
SE 100: RESTORE 3720: FOR n=1 TO
35: READ j$: FOR m=7 TO 0 STEP
-1: PRINT INK m;AT 4,3;j$;"
": NEXT m: FOR m=0 TO 7: PRIN
T INK m;AT 4,3;j$;" ": N
EXT m: BEEP .01,60: NEXT n: RETU
RN
3710 RESTORE 3720: LET no=INT (1
+RND*35): FOR n=1 TO no: READ j$
: NEXT n: LET r$=j$: RETURN
3720 DATA "TECLADO","ORDENADOR",
"PROGRAMA","LISTADO","TELEVISION
","CIRCUITO","BINARIO","DECIMAL"
,"PANTALLA","PERSONAL","ALEATORI
O","IMPRESORA","INTERFACE","BUS"
,"MATRIZ","BUCLE","VARIABLE","PA
NTALLA","SUBROUTINA","GUSANEZ","D
ISCO","MONITOR","ROUTINA","DECISI
ON","GRABACION","SONIDO","RESET"
,"GRAFICO","ELECTRON","INTEGRADO
","CURSOR","BORDE","INVERSO","BO
RRAR","SINCLAIR"
3730 PRINT "***** LAS VACACIONE
S DE *****"
3740>FOR w=0 TO 1: FOR m=0 TO 1:
FOR n=7 TO 1 STEP -1: BEEP .01,
n: BORDER n: PRINT AT 2,0: INVER
SE w; INK n; BRIGHT m;"
ISANEZ " : NEXT n
: NEXT m
3750 NEXT w
3760 PRINT " INK 1;"* GUSANEZ SE
MUEVE CON Z,X,P y L": PRINT F
LASH 1;" SE PARA CON OTRA TECLA

```

ISANEZ OL

```

""": PRINT "* COGE LOS 6 OBJETOS
DIFERENTES""": PRINT "* BUSCA A
L ENANO Y CUIDADO CON LOS GRA
NDES ALMACENES""": PRINT "* CONV
IERTE A GUS EN UN COCHE COGI
ENDO LA ULTIMA FLOR Y...": PRINT
;" ACERTANDO LA CLAVE SECRETA"
,"

```

```

3770 PRINT .INK 4;"* BEBE REFRES
COS POR EL CAMINO""": PRINT FLA
SH 1;"* TU META ES LLEGAR A LA P
LAYA"

```

```

3780 RESTORE 3790: FOR n=0 TO 16
7: BORDER 2: BORDER 4: BORDER 1:
: READ j: POKE USR "a"+n,j: NEXT
n: RETURN

```

```

3790 DATA 63,64,128,128,128,128,
64,63,241,2,66,78,78,50,4,248,28
,59,116,112,112,52,20,19,0,252,2
,1,1,1,2,252,243,243,0,0,207,207
,0,0,252,2,1,1,1,1,2,252

```

```

3800 DATA 143,64,66,114,114,76,3
2,31,56,220,46,14,14,44,40,200,0
,63,64,128,128,128,64,63,153,90,
60,195,195,60,90,153,129,195,129
,129,129,255,231,231

```

```

3810 DATA 60,66,255,231,223,211,
231,255,192,192,128,188,254,195,
195,126,0,255,255,129,171,213,17
1,255,195,231,24,187,190,184,255
,24

```

```

3820 DATA 56,248,56,16,124,186,4
0,40,221,221,0,119,119,119,0,221
,170,85,170,85,170,85,170,85,255
,68,255,17,255,68,255,17,7,8,16,
120,88,88,48,120,126,129,173,255
,195,231,195,255

```

```

3830 SAVE "gusanez" LINE 1: BEEP
5,10: VERIFY "": BEEP 1,10

```

```

9999 SAVE "gusanez" LINE 1: BEEP
5,10: VERIFY "": BEEP 1,10

```

Todospectrum

ANUNCIASE
por
MODULOS

MADRID
(91) 733 96 62
BARCELONA
(93) 301 47 00

Monitor de Código Máquina

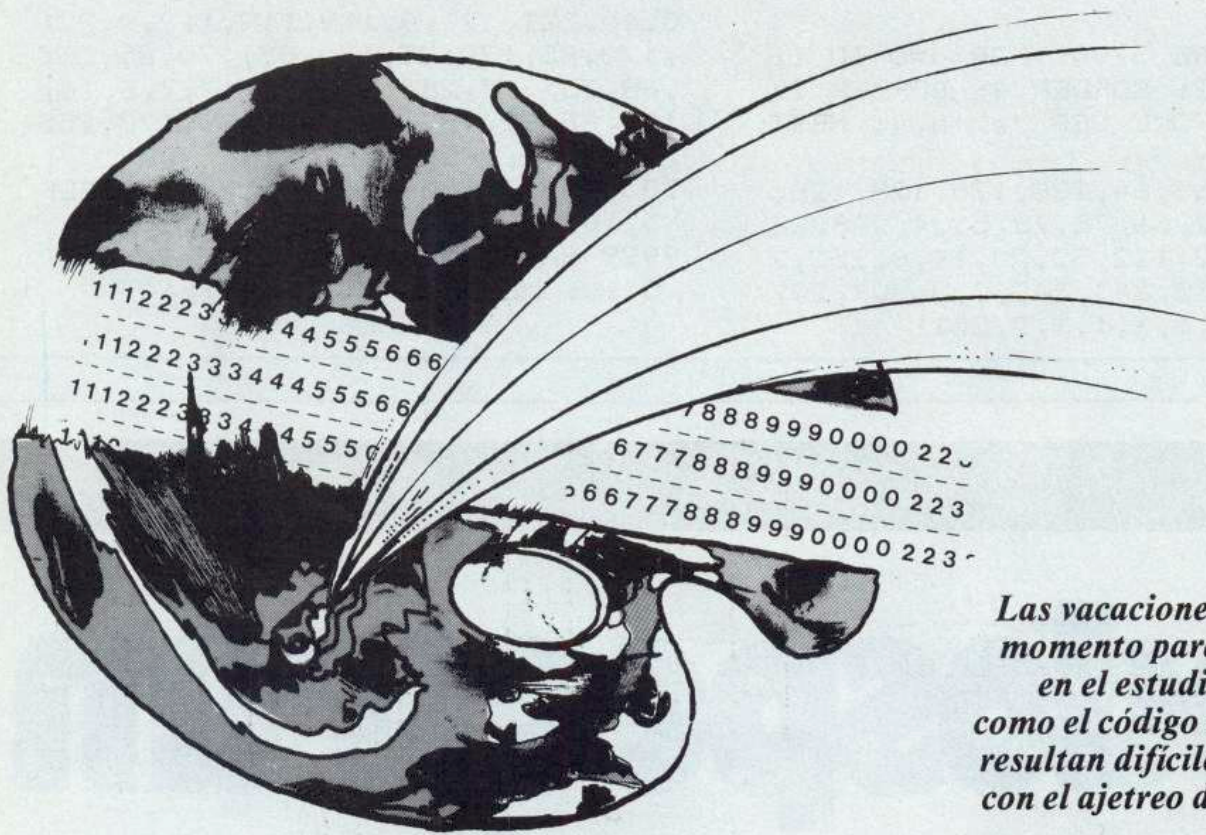

Las vacaciones son un buen momento para profundizar en el estudio de materias como el código máquina, que resultan difíciles de afrontar con el ajetreo de los estudios o el trabajo.

Coincidiendo con el inicio de una serie de código máquina en nuestra revista, os queremos presentar una herramienta muy útil a la hora de cargar o depurar los programas que se realizarán en este curso.

Pablo Torrente nos ha enviado un trabajo bastante interesante: su programa permite listar en hexadecimal los contenidos de la memoria, cargar bytes en memoria, desensamblar programas, ejecutarlos de una vez o paso a paso. Tam-

bién dispone de comandos para activar y desactivar la impresora.

El programa trabaja en Spectrum de 16 ó 48 K, si bien es incompatible con el Interface I, ya que, al residir el código máquina en las líneas REM, la relocalización que producen las variables del sistema extra del Interface impide una ejecución correcta.

El uso general de los comandos es, para los que necesitan una dirección, teclear ésta en hexadecimal y después la letra del coman-

do. Para los restantes, basta introducir el comando para que surta efecto. El comando de carga en memoria utiliza los bytes que le siguen en la línea de entrada.

La introducción del programa no es un problema trivial, y conviene seguir las instrucciones que os damos al pie de la letra. Para comenzar, hay que teclear el programa en BASIC (número uno), sin olvidarse de la línea 1, muy importante. Después de finalizar la introducción, recomendamos salvar

a cassette el programa. Tecleando GO TO 9000, se ejecuta un programa en código máquina que convierte la línea 1 en línea 0, dándole una longitud de 800 bytes. El programa carga allí el código máquina del comando L (introducir código) y T (listar código). Esto permite utilizar esa parte del monitor, que ya funciona, para introducir, a partir de la localidad 5CD2, los bytes en hexadecimal correspondientes al listado 2.

Es importante no tratar de utilizar otros comandos que L o T hasta no haber finalizado la introducción del código. El comando T es importante, ya que permite verificar los bytes introducidos. Al acabar, basta salvar a cassette de nuevo el programa. Dispondremos, si la introducción del código máquina ha sido correcta, de nuestro monitor.

El monitor, de reducido tamaño, no desensambla los mnemónicos

Z80, pero cumple con la tarea de separar las instrucciones correctamente, distinguiendo las de un byte de las de dos o tres, etc. El comando de ejecución paso a paso resulta satisfactorio, y el programa entero puede servir como ayuda, a la vez que su estudio proporciona conocimientos interesantes de código máquina.

Autor: Pablo Torrente

16K

Ejecución paso a paso Dirección 1602

```

1602- C6 16
AF=1600 BC=0000 DE=0000 HL=0000 IX=0000 IY=5C3A SP=FF56

1604- 6F
AF=1600 BC=0000 DE=0000 HL=0016 IX=0000 IY=5C3A SP=FF56

1605- 26 5C
AF=1600 BC=0000 DE=0000 HL=5C16 IX=0000 IY=5C3A SP=FF56

1607- 5E
AF=1600 BC=0000 DE=0001 HL=5C16 IX=0000 IY=5C3A SP=FF56

1608- 23
AF=1600 BC=0000 DE=0001 HL=5C17 IX=0000 IY=5C3A SP=FF56

1609- 56
AF=1600 BC=0000 DE=0001 HL=5C17 IX=0000 IY=5C3A SP=FF56

160A- 7A
AF=0000 BC=0000 DE=0001 HL=5C17 IX=0000 IY=5C3A SP=FF56

160B- B3
AF=0100 BC=0000 DE=0001 HL=5C17 IX=0000 IY=5C3A SP=FF56

160C- 20 02
AF=0100 BC=0000 DE=0001 HL=5C17 IX=0000 IY=5C3A SP=FF56

1610- 1B
AF=0100 BC=0000 DE=0000 HL=5C17 IX=0000 IY=5C3A SP=FF56

1611- 2A 4F 5C
AF=0100 BC=0000 DE=0000 HL=5CB6 IX=0000 IY=5C3A SP=FF56

1614- 19
AF=010B BC=0000 DE=0000 HL=5CB6 IX=0000 IY=5C3A SP=FF56

1615- 22 51 5C
AF=010B BC=0000 DE=0000 HL=5CB6 IX=0000 IY=5C3A SP=FF56

```

Desensamblado Dirección 0

```

0000- F3
0001- AF
0002- 11 FF FF
0005- C3 CB 11
0008- 2A 5D 5C
000B- 22 5F 5C
000E- 18 43
0010- C3 F2 15
0013- FF
0014- FF
0015- FF
0016- FF
0017- FF
0018- 2A 5D 5C
001B- 7E
001C- CD 7D 00
001F- D0
0020- CD 74 00
0023- 18 F7
0025- FF

```

Programas

52

```

1 REM *
2 REM MONITOR CODIGO MAQUINA
3 REM P.TORRENTE 1985
4 REM instrucciones
5 REM 1)-Cada comando puede
ir precedido (opcionalmente) por
una direccion en hexadecimal
6 REM 2)-Comandos :
7 REM L=cargar en memoria los
bytes dados tras "L"
M=desensambla en hex
R=corre un programa

8 REM S=desensambla y ejecuta
paso a paso un programa
en codigo maquina,
mostrando reg.CPU
(s=sig instr.
SPACE=volver al menu)

9 REM T=visualizar memoria
Y=retorno a BASIC
F1=impresora
PO=pantalla

20 BORDER 1: PAPER 1: INK 7: C
LEAR
30 LET pc=0
100 POKE 23658,8: POKE 23617,25
2: INPUT LINE c$
200 IF c$="" THEN GO TO 100
300 LET l$=c$(1): LET c$=c$(2 T
0 )
400 IF l$="" THEN GO TO 200
500 IF l$="L" THEN GO TO 1300
600 IF l$="M" THEN GO TO 2000
650 IF l$="P" THEN GO TO 2620
700 IF l$="R" THEN GO TO 2700
800 IF l$="S" THEN GO TO 3000
900 IF l$="T" THEN GO TO 3400
910 IF l$="Y" THEN STOP
1000 LET c$=l$+c$
1100 GO SUB 3600
1105 LET pc=h
1110 LET l$=CHR$(code)
1200 GO TO 400
1300 REM *****CARGA BYTES*****
1400 IF c$="" THEN GO TO 100
1600 GO SUB 3600
1700 POKE pc,h
1800 LET pc=pc+1
1900 GO TO 1400
2000 REM ***** MONITOR *****
2100 FOR L=1 TO 20
2200 POKE 23809,pc-256*INT (pc/2
56): POKE 23810,INT (pc/256)
2300 RANDOMIZE USR 24275
2400 LET pc=pc+PEEK 23813
2500 NEXT L
2600 GO TO 200
2620 REM ****IMPRES./PANTALLA***
2630 GO SUB 3600
2640 POKE 24527,H+2: POKE 24276
,H+2
2650 GO TO 200
2700 REM *****RUN*****
2800 RANDOMIZE USR pc
2900 GO TO 200
3000 REM *****STEP*****
3100 POKE 23809,pc-256*INT (pc/2
56): POKE 23810,INT (pc/256)
3200 RANDOMIZE USR 23762
3210 LET pc=256*PEEK 23810+PEEK
23809
3300 GO TO 200
3400 REM *****PRINT BYTES*****
3410 FOR I=1 TO 20
3500 POKE 23809,pc-256*INT (pc/2
56): POKE 23810,INT (pc/256)
3510 RANDOMIZE USR 24526

```

```

3520 LET pc=pc+8
3530 NEXT I
3540 GO TO 200
3600 REM *****HEX-DEC*****
3700 IF c$="" THEN RETURN
3800 LET l$=c$(1): LET c$=c$(2 T
0 )
3900 IF l$="" THEN GO TO 3700
4000 LET h=0
4100 LET code=CODE l$
4200 IF code<48 OR code>70 THEN
RETURN
4300 IF code>57 AND code<65 THEN
RETURN
4400 LET h=16*h+(code-48-7*(code
>64))
4500 IF c$="" THEN RETURN
4700 LET l$=c$(1): LET c$=c$(2 T
0 ): GO TO 4100
6000 SAVE "monitor" LINE 1
6789 RANDOMIZE 6789
6790 FOR l=23755 TO PEEK 23627+2
56*PEEK 23628 STEP 4
6795 IF PEEK (l-1)=13 AND PEEK l
=PEEK 23671 AND PEEK (l+1)=PEEK
23670 THEN RANDOMIZE l: POKE 23
627,PEEK 23670: POKE 23628,PEEK
23671: PRINT ; FLASH 1'
" Pula una tecla para seguir
": PAUSE 0: GO TO 20
6799 LET l=l+PEEK (l+2)+256*PEEK
(l+3): NEXT l
9000 REM ***CARGADOR INICIAL***
9001 CLS
9002 PRINT "
"
" Espera unos segundos hasta que
aparezca el cursor"
9003 PRINT "
"
" Para cargar los bytes del lis-
tado hexadecimal adjunto,teclea
5CD2 L seguido de los primeros
bytes. Para cargar sucesivos
bytes basta teclear L antes de
cada bloque. Se pueden verificar
los bytes mediante el comando T"
9004 PRINT "
"
" Cuando termines de cargar los
bytes puedes grabar el programa
mediante GOTO 6000, ya que las
lineas 6789-9918 habran desapa-
recido y el codigo maquina se
almacena en la linea 0"
9010 RESTORE 9800
9018 FOR i=0 TO 9
9020 READ b: POKE 40960+i,b
9022 NEXT i
9030 RANDOMIZE USR 40960
9032 POKE 23756,0: POKE 23757,35
9034 POKE 23758,3: POKE 23760,13
9036 POKE 23761,128
9040 FOR i=0 TO 59
9045 READ b: POKE 24501+i,b
9050 NEXT i
9060 GO TO 6789
9800 DATA 33,209,92,1,32,3,205,8
5,22,201
9900 DATA 87,31,31,31,31,205,194
230
9904 DATA 15,198,48,254,58,56,2
9906 DATA 198,7,215,201
9910 DATA 62,2,205,1,22,62,13
9912 DATA 215,42,1,93,124,205,18
1
9914 DATA 95,125,205,181,95,62,4
5
9916 DATA 215,6,8,62,32,215,126
9918 DATA 205,181,95,35,16,246,2
01

```

```

5CD2- 21 16 00 39 F9 3E FD DB
5CDA- FE CB 4F 20 06 18 57 FB
5CE2- CD F8 5C 3E 7F DB FE CB
5CEA- 47 20 EA 21 03 13 E5 ED
5CF2- 73 3D 5C C3 76 1B 11 00
5CFA- F0 13 7B B2 20 FB C9 FA
5D02- 5D 00 00 01 00 00 00 00
5D0A- 00 00 00 00 00 00 3A 5C
5D12- A3 00 00 00 00 00 00 3E
5D1A- 00 00 3A 5C 58 FF 41 46
5D22- 42 43 44 45 48 4C 49 58
5D2A- 49 59 53 50 00 00 00 00
5D32- C3 CA 5D C3 D0 5D CD D3
5D3A- 5E 21 2E 5D 11 AD 5D 01
5D42- 0A 00 ED B0 2A 01 5D 3A
5D4A- 05 5D 4F 7E FE CD CA 19
5D52- 5E FE C9 CA F7 5D FE E9
5D5A- CA 14 5E FE C3 CA 20 5E
5D62- FE DD 28 04 FE FD 20 11
5D6A- 23 5F 7E FE E9 20 07 BB
5D72- DA 08 5E C3 02 5E 2B 18
5D7A- 1F E6 F7 FE 10 28 20 E6
5D82- E7 FE 20 28 1A E6 C7 FE
5D8A- C7 28 5E E6 06 FE 06 28
5D92- 07 7E E6 C1 FE C0 28 1D
5D9A- 11 AD 5D ED B0 18 09 11
5DA2- AD 5D 7E ED A0 EB 36 05
5DAA- CD 63 5E 00 00 00 00 C3
5DB2- CA 5D C3 D0 5D 7E E6 FB
5DBA- F6 02 32 C5 5D ED 5B 12
5DC2- 5D D5 F1 DA DE 5D 18 33
5DCA- CD 98 5E C3 FD 5D CD 98
5DD2- 5E 2A 01 5D 23 7E CD A1
5DDA- 5F C3 FA 5D 7E E6 06 CB
5DE2- 2F 28 12 FE 02 28 30 18
5DEA- 35 AE F5 CD 9E 5F F1 E5
5DF2- 6F AF 67 18 32 E1 18 2F
5DFA- 22 01 5D CD 9E 5F 18 27
5E02- CD 63 5E DD 22 01 5D 18
5E0A- 21 CD 63 5E FD 22 01 5D
5E12- 18 18 CD 63 5E 18 10 01
5E1A- 03 00 CD 9E 5F E5 2A 01
5E22- 5D 0B 09 56 2B 5E EB 22
5E2A- 01 5D 1E 07 ED 73 1E 5D
5E32- 3E 0D D7 DD 21 12 5D 21
5E3A- 20 5D 3E 20 D7 06 02 7E
5E42- D7 23 10 FB 3E 3D D7 DD
5E4A- 7E 01 CD B5 5F DD 7E 00
5E52- CD B5 5F DD 23 DD 23 1D
5E5A- C2 3C 5E 3E 0D D7 C3 E1
5E62- 5C 2A 12 5D E5 F1 08 2A
5E6A- 06 5D E5 F1 08 ED 4B 14
5E72- 5D ED 5B 16 5D 2A 18 5D
5E7A- DD 2A 1A 5D FD 2A 1C 5D
5E82- D9 ED 4B 08 5D ED 5B 0A
5E8A- 5D 2A 0C 5D DD 2A 0E 5D
5E92- FD 2A 10 5D D9 C9 ED 43
5E9A- 14 5D F5 C1 ED 43 12 5D
5EA2- ED 53 16 5D 22 18 5D DD
5EAA- 22 1A 5D FD 22 1C 5D D9
5EB2- 08 ED 43 08 5D F5 C1 ED
5EBA- 43 06 5D ED 53 0A 5D 22
5EC2- 0C 5D DD 22 0E 5D FD 22
5ECA- 10 5D D9 08 C9 00 00 00
5ED2- 3E 3E 03 CD 01 16 3E 0D
5EDA- D7 06 02 21 01 5D 23 7E
5EE2- CD B5 5F 2B 10 F9 3E 2A
5EEA- D7 01 04 00 11 CF 5E 2A
5EF2- 01 5D ED B0 3A CF 5E 21
5EFA- 4F 5F 0E 03 ED B1 28 2D
5F02- 1E 03 0E 1C ED B1 28 08
5FOA- 1D 0E 1A ED B1 28 01 1D

```

5F12- 06 03 CD AF 5F 43 21 CF
 5F1A- 5E 7E CD 85 5F 23 3E 20
 5F22- D7 10 F6 06 09 CD AF 5F
 5F2A- 7B 32 05 5D C9 3A D0 5E
 5F32- 21 88 5F 1E 04 0E 0B ED
 5F3A- B1 28 D5 1D 1D 0E 0B ED
 5F42- B1 28 CD 3A CF 5E FE ED

5F4A- 28 C6 1C 18 C3 DD ED FD
 5F52- 01 11 21 22 2A 31 32 3A
 5F5A- C2 C3 C4 CA CC CD D2 D4
 5F62- DA DC DD E2 E4 EA EC F2
 5F6A- F4 FA FC FD 06 0E 10 16
 5F72- 18 1E 20 26 28 2E 30 36
 5F7A- 38 3E C6 CB CE D3 D6 DB

5F82- DE E6 ED EE F6 FE 21 22
 5F8A- 2A 36 43 4B 53 5B 73 7B
 5F92- CB 09 19 23 29 2B 39 E1
 5F9A- E3 E5 E9 F9 3A 05 5D 2A
 5FA2- 01 5D FE 80 38 01 25 85
 5FAA- 6F 30 01 24 C9 3E 20 D7
 5EB2- 10 FB C9

```

L
00010      ORG #5CD2
00020      ;
00030      ENT
00040      LD HL,#0016
00050      ADD HL,SP
00060      LD SP,HL
00070      MON  LD A,#FD
00080      IN A, (#FE)
00090      BIT 1,A
00100      JR NZ,NSTEP
00110      JR STEP
00120      NEWIN EI
00130      CALL PSE
00140      NSTEP LD A,#7F
00150      IN A, (#FE)
00160      BIT 0,A
00170      JR NZ,MON
00180      LD HL,#1303
00190      PUSH HL
00200      LD (#5C3D),SP
00210      JP #1B76
00220      PSE   LD DE,#F000
00230      PS1  INC DE
00240      LD A,E
00250      OR D
00260      JR NZ,PS1
00270      RET
00280      PC   DEFW #7066
00290      RTN  DEFW 00
00300      LON  DEFB 0
00310      AF2  DEFW 00
00320      BC2  DEFW 00
00330      DE2  DEFW 00
00340      HL2  DEFW 00
00350      IX2  DEFW 00
00360      IY2  DEFW #5C3A
00370      AF1  DEFW 00
00380      BC1  DEFW 00
00390      DE1  DEFW 00
00400      HL1  DEFW 00
00410      IX1  DEFW 00
00420      IY1  DEFW #5C3A
00430      SPT  DEFW 00
00440      LBL$ DEFW /AFBCDEHLIXIYSP/
00450      IBL0 DEFW 0,0
00460      JP NJPRL
00470      JP JPREL
00480      STEP CALL INST
00490      LD HL,IBL0
00500      LD DE,XGAR
00510      LD BC,#000A
00520      LDIR
00530      LD HL,(PC)
00540      LD A,(LON)
00550      LD C,A
  
```

```

00560      LD A,(HL)
00570      CP #CD
00580      JP Z,CALLS
00590      CP #C9
00600      JP Z,RETS
00610      CP #E9
00620      JP Z,JPHLS
00630      CP #C3
00640      JP Z,XJUMP
00650      CP #DD
00660      JR Z,JP1
00670      CP #FD
00680      JR NZ,NXT
00690      JP1  INC HL
00700      LD E,A
00710      LD A,(HL)
00720      CP #E9
00730      JR NZ,JP2
00740      CP E
00750      JP C,JPIYS
00760      JP JPIXS
00770      JP2  DEC HL
00780      JR NO
00790      NXT  AND #F7
00800      CP #10
00810      JR Z,JRS
00820      AND #E7
00830      CP #20
00840      JR Z,JRS
00850      AND #C7
00860      CP #C7
00870      JR Z,RSTS
00880      AND #06
00890      CP #06
00900      JR Z,NO
00910      LD A,(HL)
00920      AND #C1
00930      CP #C0
00940      JR Z,COND
00950      NO   LD DE,XGAR
00960      LDIR
00970      JR XQINS
00980      JRS  LD DE,XGAR
00990      LD A,(HL)
01000      LDI
01010      EX DE,HL
01020      LD (HL),5
01030      XQINS CALL LREG
01040      XGAR  DEFW 0,0,0,0,0
01050      COND  LD A,(HL)
01060      AND #F8
01070      OR #02
01080      LD (JMPC),A
01090      LD DE,(AF1)
01100      PUSH DE
  
```

Programas

52

01110		POP AF		01760		RST #10
01120	JMPC	JP TRUE;† JP XX TRUE		01770		LD A, (IX+1)
01130	FALS	JR INCP3		01780		CALL PRINT
01140	NJPRL	CALL SREG		01790		LD A, (IX+0)
01150		JP INCP3		01800		CALL PRINT
01160	JPREL	CALL SREG		01810		INC IX
01170		LD HL, (PC)		01820		INC IX
01180		INC HL		01830		DEC E
01190		LD A, (HL)		01840		JP NZ, DSP1
01200		CALL ADPC3		01850	DSEND	LD A, #D
01210		JP INCP2		01860		RST #10
01220	TRUE	LD A, (HL)		01870		JP NEWIN
01230		AND 6		01880	LREG	LD HL, (AF1)
01240		SRA A		01890		PUSH HL
01250		JR Z, RETS		01900		POP AF
01260		CP 2		01910		EX AF, AF
01270		JR Z, CALL3		01920		LD HL, (AF2)
01280		JR XJUMP		01930		PUSH HL
01290	RSTS	XOR (HL)		01940		POP AF
01300		PUSH AF		01950		EX AF, AF
01310		CALL ADPC2		01960		LD BC, (BC1)
01320		POP AF		01970		LD DE, (DE1)
01330		PUSH HL		01980		LD HL, (HL1)
01340		LD L, A		01990		LD IX, (IX1)
01350		XOR A		02000		LD IY, (IY1)
01360		LD H, A		02010		EXX
01370		JR JUMPS		02020		LD BC, (BC2)
01380	RETS	POP HL		02030		LD DE, (DE2)
01390		JR JUMPS		02040		LD HL, (HL2)
01400	INCP2	LD (PC), HL		02050		LD IX, (IX2)
01410	INCP3	CALL ADPC2		02060		LD IY, (IY2)
01420		JR JUMPS		02070		EXX
01430	JPIX3	CALL LREG		02080		RET
01440		LD (PC), IX		02090	SREG	LD (BC1), BC
01450		JR JPEND		02100		PUSH AF
01460	JPIY3	CALL LREG		02110		POP BC
01470		LD (PC), IY		02120		LD (AF1), BC
01480		JR JPEND		02130		LD (DE1), DE
01490	JPHL3	CALL LREG		02140		LD (HL1), HL
01500		JR JUMPS		02150		LD (IX1), IX
01510	CALL3	LD BC, 0003		02160		LD (IY1), IY
01520		CALL ADPC2		02170		EXX
01530		PUSH HL		02180		EX AF, AF
01540	XJUMP	LD HL, (PC)		02190		LD (BC2), BC
01550		DEC BC		02200		PUSH AF
01560		ADD HL, BC		02210		POP BC
01570		LD D, (HL)		02220		LD (AF2), BC
01580		DEC HL		02230		LD (DE2), DE
01590		LD E, (HL)		02240		LD (HL2), HL
01600		EX DE, HL		02250		LD (IX2), IX
01610	JUMPS	LD (PC), HL		02260		LD (IY2), IY
01620	JPEND	LD E, 7		02270		EXX
01630		LD (SPT), SP		02280		EX AF, AF
01640		LD A, #0D		02290		RET
01650		RST #10		02300		
01660		LD IX, AF1		02310	FCODE	DEFB 0
01670		LD HL, LBL3		02320	SCODE	DEFB 0
01680	DSP1	LD A, #20		02330		DEFW 0
01690		RST #10		02340	INST	LD A, 2
01700		LD B, 2		02350		CALL #1601
01710	DSP2	LD A, (HL)		02360		LD A, #0D
01720		RST #10		02370		RST #10
01730		INC HL		02380		LD B, 2
01740		DJNZ DSP2		02390		LD HL, PC
01750		LD A, "="		02400		INC HL
				02410	LOOP	LD A, (HL)

```

02420 CALL PRINT
02430 DEC HL
02440 DJNZ LOOP
02450 LD A,"-
02460 RST #10
02470 LD BC,4
02480 LD DE,FCODE
02490 LD HL,(PC)
02500 LDIR
02510 LD A,(FCODE)
02520 LD HL,CODE5
02530 LD C,3
02540 CPIR
02550 JR Z,CHECK
02560 LOOP2 LD E,3
02570 LD C,#1C
02580 CPIR
02590 JR Z,P4
02600 DEC E
02610 LD C,#1A
02620 CPIR
02630 JR Z,P4
02640 DEC E
02650 P4 LD B,3
02660 CALL PRSPC
02670 LD B,E
02680 LD HL,FCODE
02690 LOOP3 LD A,(HL)
02700 CALL PRINT
02710 INC HL
02720 LD A,#20
02730 RST #10
02740 DJNZ LOOP3
02750 LD B,9
02760 CALL PRSPC
02770 LD A,E
02780 LD (LON),A
02790 RET
02800 CHECK LD A,(SCODE)
02810 LD HL,CODE4
02820 LD E,4
02830 LD C,#0B
02840 CPIR
02850 JR Z,P4
02860 DEC E
02870 DEC E
02880 LD C,#B
02890 CPIR
02900 JR Z,P4
02910 LD A,(FCODE)
02920 CP #ED
02930 JR Z,P4
02940 INC E
02950 JR P4
02960
02970 CODE5 DEFB #DD,#ED,#FD
02980 CODE3 DEFB #01,#11,#21,#22
02990 DEFB #2A,#31,#32,#3A,#C2
03000 DEFB #C3,#C4,#CA,#CC,#CD
03010 DEFB #D2,#D4
03020 DEFB #DA,#DC,#DD,#E2,#E4
03030 DEFB #EA,#EC,#F2,#F4,#FA
03040 DEFB #FC,#FD
03050 CODE2 DEFB 6,#E,#10,#16

```

```

03060 DEFB #18,#1E,#20,#26,#28
03070 DEFB #2E,#30,#36,#38,#3E
03080 DEFB #C6,#CB,#CE,#D3,#D8
03090 DEFB #DB,#DE,#E6,#ED,#EE
03100 DEFB #F6,#FE
03110 ;
03120 CODE4 DEFB #21,#22,#2A,#36
03130 DEFB #43,#4B,#53,#5B
03140 DEFB #73,#7B,#CB
03150 CODE2A DEFB 9,#19,#23,#29
03160 DEFB #2B,#39,#E1,#E3,#E5
03170 DEFB #E9,#F9
03180 ;
03190 ;
03200 ADPC2 LD A,(LON)
03210 ADPC3 LD HL,(PC)
03220 CP #80
03230 JR C,PCAD4
03240 DEC H
03250 PCAD4 ADD A,L
03260 LD L,A
03270 JR NC,RT2
03280 INC H
03290 RT2 RET
03300 ;
03310 PRSPC LD A,#20
03320 RST #10
03330 DJNZ PRSPC
03340 RET
03350 PRINT LD D,A
03360 RRA
03370 RRA
03380 RRA
03390 RRA
03400 CALL P1
03410 LD A,D
03420 CALL P1
03430 RET
03440 P1 AND #0F
03450 ADD A,#30
03460 CP #3A
03470 JR C,P2
03480 ADD A,#07
03490 P2 RST #10
03500 RET
03510 ;
03520 TAB LD A,2
03530 CALL #1601
03540 LD A,#D
03550 RST #10
03560 LD HL,(PC)
03570 LD A,H
03580 CALL PRINT
03590 LD A,L
03600 CALL PRINT
03610 LD A,"-
03620 RST #10
03630 LD B,8
03640 T1 LD A,#20
03650 RST #10
03660 LD A,(HL)
03670 CALL PRINT
03680 INC HL
03690 DJNZ T1
03700 RET

```

El corcho

Cambio o vendo coche teledirigido MAZDA SABANNA RX-7 prácticamente nuevo, escala 1/14 por interface Kempston + Stick. Llamad a partir del 1 de septiembre al 245 53 92, preguntando por Enrique.

Vendo Sinclair QL completamente nuevo y con garantía. Comprado en España. Precio a convenir, de 100.000 a 120.000 pts. Jesús Carmelo. Tel.: 35 92 51. Valladolid. Horas de comida.

Intercambio programas del Spectrum de 16 y 48K. Enrique Genillo Blázquez. Aragón, 6-4.º B. 45005 Toledo. Teléfono: 22 61 96.

Vendo consola de videojuegos Atari, sistema por computador, dos pares de mandos, adaptador de corriente e incluido 3 magníficos cartuchos de juegos (Combat, Tennis, Asteroids). Todo ello en perfectas condiciones por sólo 12.000 pts. Interésados ponerse en contacto con: Paco Abellán Villena. Turo de Monterols. 11. 3.º-1.º 08006 Barcelona. Tel.: (93) 201 74 57.

Cambiaríamos programas e información con gente de toda España. Escribir al Apartado de Correos 35071 (08080) o telefonar al (93) 241 99 48.

Su anuncio puede ir aquí. Escribanos a «El corcho». TODOSPECTRUM. Bravo Murillo, 377. 5.º A. 28020 Madrid.

Preguntas y respuestas

P No me quedó clara la forma de utilizar las variables de tres elementos como publicaron Uds. en el número 3 de TODOSPECTRUM en el programa «Software para ordenar el software». ¿Qué significa cada uno de los elementos en la expresión DIN a\$ (10,10,57)? ¿Qué características técnicas tiene la impresora Epson FX-80? ¿Y el lápiz de luz de Dk'tronics? ¿Qué precio tienen?

Eduardo Martínez
Cartagena

R Con la sentencia a que te refieres DIMensionamos una tabla compuesta por 100 variables (10*10) de una longitud de 57 caracteres cada una. De esta forma quedarán a\$ (1,1), a\$ (1,2)... a\$ (1,10), a\$ (2,1)... hasta a\$ (10,10). Añadiendo un tercer parámetro podremos fraccionar la cadena de la forma habitual. Por ejemplo, si queremos imprimir los 7 primeros caracteres de el primer elemento de la tabla deberemos hacer PRINT a\$ (1,1, TO 7).

En cuanto a las características de la impresora Epson FX-80 son las siguientes:

Representante en España:
Tradetec, Epson Center. Provenza, 89-91. 08029 Barcelona. Tel.: (93) 322 03 54.

Características estándar: Velocidad: 160 CPS. Máx. caracteres/línea: 137. Ancho máx. de papel: 10".

Interfaces: Paralelo: Centronics. Opcional: Serie RS 232C.

Características particulares: Rollo de papel, Buffer de 2 KB extensible a 32 KB, impresión enfatizada, cursiva. Precio: 155.000 ptas.

En cuando al lápiz óptico Dk'tronics en este mismo número le dedicamos, como ya habrás visto, un artículo completo en el que podrás informarte exhaustivamente.

P Poseo una impresora Admate-100 y me han avisado que no hace COPY a pesar del interface Centronics. ¿Se podría conseguir por software? ¿De qué manera?

Antonio García
Alicante

R Si es posible conseguir COPY en la impresora a que hace alusión, para ello puedes utilizar el programa Basic adjunto (programa 1); esta rutina puedes incluirla en tus programas mediante MERGE, y acceder a ella con GO SUB 9000. Debe funcionar a la perfección, aunque, como quizá te resulte algo lenta, puedes recurrir al código máquina. Si te decides a ello el otro programa que te ofrecemos (programa 2) es una rutina en assembler que puede solucionar el problema, pero, dependiendo del tipo de interface que tengas, es posible que tengas que realizar alguna modificación. Por si no tienes ensamblador incluimos también un programa Basic que se encargará de cargar el código máquina. Una vez ejecutado, y si no ha habido problemas en la suma de control, deberás salvarlo en cinta con SAVE «copy» CODE 65205, 100. Para volver a cargarlo deberás hacer LOAD «copy» CODE.

estas

```

8995 REM   programal
8996
8997 REM   subrutina COPY
8999
9000 LPRINT CHR$ 27;CHR$ 27;"A";
CHR$ 27;CHR$ 8;
9010 FOR y=175 TO 7 STEP -8
9020 LPRINT CHR$ 27;CHR$ 27;"K";
CHR$ 27;CHR$ 0;CHR$ 27;CHR$ 1;
9025 FOR x=0 TO 255
9030 LPRINT CHR$ 27;CHR$ (128*PO
INT (x,y)+64*POINT (x,y-1)+32*PO
INT (x,y-2)+16*POINT (x,y-3)+8*P
OINT (x,y-4)+4*POINT (x,y-5)+2*P
OINT (x,y-6)+POINT (x,y-7));
9040 NEXT x: LPRINT
9050 NEXT y
9060 RETURN

```

```

270 RST 16
280 LD A,27
290 RST 16
300 LD A,1
310 RST 16
320 NOLI LD B,8
330 NUCA PUSH BC
340 LD B,8
350 LD DE,TABLA
360 NUBY RLC (HL)
370 EX DE,HL
380 RL (HL)
390 INC HL
400 EX DE,HL
410 DJNZ NUBY
420 INC H
430 POP BC
440 DJNZ NUCA
450 EX DE,HL
460 LD B,8
470 LD HL,TABLA
480 IMPR LD A,27
490 RST 16
500 LD A,(HL)
510 RST 16
520 INC HL
530 DJNZ IMPR
540 EX DE,HL
550 LD C,L
560 INC L
570 JR Z,NULI
580 LD A,H
590 SUB B
600 LD H,A
610 LD A,C
620 AND 1FH
630 CP 1FH
640 JR NZ,NOLI
650 JR NULI
660 TABLA DEFS B

```

5 ;	programa 2	120	LD	HL,4000H
6		130	NULI	LD A,H
7 ;	subrutina COPY	140	CP	58H
8		150	RET	Z
10	ORG 65205	160	LD	A,13
20	LD A,27	170	RST	16
30	RST 16	180	LD	A,27
40	LD A,27	190	RST	16
50	RST 16	200	LD	A,27
60	LD A,"A"	210	RST	16
70	RST 16	220	LD	A,"K"
80	LD A,27	230	RST	16
90	RST 16	240	LD	A,27
100	LD A,8	250	RST	16
110	RST 16	260	LD	A,0

Y en el próximo número...

Discovery I, un disco que hará volar tus programas.

Listado: un nuevo operativo para tu Spectrum.

Utilidades: BetaBasic, Help, ...

Programas, QL, ...

¡SUBE, SUBE!

Preguntas y respuestas

```
10 REM cargador programa 2
20 LET c=0
30 FOR n=0 TO 99
40 READ a
50 POKE 65205+n,a
60 LET c=c+a
70 NEXT n
80 PRINT FLASH 1;" ERROR EN D
ATA " AND c<>10804
90 DATA 62,27,215,62,27,215
100 DATA 62,65,215,62,27,215
110 DATA 62,8,215,33,0,64
120 DATA 124,254,88,200,62,13
130 DATA 215,62,27,215,62,27
140 DATA 215,62,75,215,62,27
150 DATA 215,62,0,215,62,27
160 DATA 215,62,1,215,6,8
170 DATA 197,6,8,17,24,255
180 DATA 203,6,235,203,22,35
190 DATA 235,16,247,36,193,16
200 DATA 237,235,6,8,33,24
210 DATA 255,62,27,215,126,215
220 DATA 35,16,248,235,77,44
230 DATA 40,188,124,214,8,103
240 DATA 121,230,31,254,31,32
250 DATA 205,24,175,243
```

Como podrán observar quienes tengan algún conocimiento del sistema operativo del Spectrum, el programa en código máquina utiliza el RST 16 (10H) para imprimir un byte. El programa supone que previamente se ha seleccionado como canal de salida el canal de impresora (canal 3) y que la rutina a la que apunta este canal necesita un ESC (27) antes de cada código de control. Para utilizar el programa, este debe ir precedido de una llamada a la rutina de selección con un 3 en el acumulador:

LD A,3

CALL 1601H

El programa está preparado asimismo para un Interface de impresora tipo Kempston (modelo 1).

Este Interface requería un código ESC antes de cada caracter de control que debiera ir a la impresora. Para utilizar el programa con, por ejemplo, el Interface 1, basta abrir el canal 3 a «B», incluir al principio las dos líneas que hemos indicado anteriormente, y eliminar

LD A,27

RST 16

una vez cada vez que ocurra dos veces seguidas en el programa. También se puede «pokear» con NOP.

El programa se puede relocar a cualquier posición de memoria, ya que la única dirección absoluta es TABLA. Por ello, basta asignar hueco para una tabla de 8 bytes.

DIRECTOR:
Simeón Cruz
COORDINADOR EDITORIAL:
Emiliano Juárez
REDACCION:
Juan Arencibia, Fernando García, José C. Tomás, Luis M. Brugarolas, Ricardo García, Santiago Gala
DISEÑO: Ricardo Segura

Editado por
PUBLINFORMATICA, S. A.
Presidente: Fernando Bolin
Director Editorial: Norberto Gallego

Administración:
INFODIS, S. A.
Gerente de Circulación y ventas:
Luis Carrero
Producción:
Miguel Onieva

Director de Marketing:
Antonio González
Servicio al cliente:
Julia González. Tel. 733 79 69
Administración:
Miguel Atance y Antonio Torres
Jefe de Publicidad:
María José Martín
Dirección y redacción:
Bravo Murillo, 377-5.º A. Tel. 733 74 13

Telex: 48877 OPZX e 28020 Madrid

Administración y Publicidad:
Bravo Murillo, 377-3 E. Tels. 733 96 62/96

Publicidad Madrid:
María José Martín
Publicidad Barcelona:
María del Carmen Ríos, Olga Martorell, Pelayo, 12. Tel. (93) 318 02 89. 08001 Barcelona.

Depósito legal: M-29041-1984
Distribuye S.G.E.L.

Avda. Valdelaparra, s/n. Alcobendas-Madrid.
Fotomecánica: Karmat, C/ Pantoja, 10, Madrid.
Fotocomposición: Artecimp.
Imprime: Héroes, C/ Torrelara, 8, Madrid.

Distribuidor en VENEZUELA,
SIPAM, S.A.

AVD. REPUBLICA DOMINICANA,
EDIF. FELTREC - OFICINA 4B
BOLEITA SUR

CARACAS (VENEZUELA)
Esta publicación es miembro de la Asociación de Revistas de Información  asociada a la Federación Internacional de Prensa Periódica, FIPP.

SUSCRIPCIONES:
Rogamos dirijan toda la correspondencia relacionada con suscripciones a:
TODOSPECTRUM
EDISA: Tel. 415 97 12
C/ López de Hoyos, 141-5.º
28002 MADRID
(Para todos los pagos reseñar solamente TODOSPECTRUM)
Para la compra de ejemplares atrasados dirijan a la propia editorial
TODOSPECTRUM
C/ Bravo Murillo, 377-5.º A
Tel. 733 74 13-28020 MADRID

Si desea colaborar en TODOSPECTRUM remite tus artículos o programas a Bravo Murillo 377, 5.º A. 28020 Madrid. Los programas deberán estar grabados en cassette y los artículos mecanografiados.

A efectos de remuneración, se analiza cada colaboración aisladamente, estudiando su complejidad y calidad.

ZX

REVISTA PARA LOS USUARIOS
DE ORDENADORES SINCLAIR

★ Resuelve
el crucianagrama
y gana
un Invesdisk

YA ESTA A LA VENTA

MAPA
DEL LABERINTO
**Underwurlde,
lo mejor
de Ultimate**

NOVEDADES
CALIENTES

**Gyron y
Shadow Fire**

**Selección
de libros
para el verano**





SPECTRUM

DEUS EX MACHINA. ¡EL AUDIO-VIDEO!

Un nuevo concepto de juego por ordenador llega de la mano de Investrónica.

Deus ex Machina.

Una historia de Ciencia-Ficción creada por Andrew Stagg, con música de Mel Croucher.

Siéntate ante tu televisor ... sincroniza la banda sonora y sumérgete en un espectáculo total.

Ha nacido el audio-video por ordenador.

SPECTRUM. EL MAXIMUN EN SOFTWARE



Tomás Bretón, 60. Telf (91) 467 82 10. Télex 23399 IYCO E. 28045 Madrid
Camp, 80. Telf (93) 211 26 58-211 27 54. 08022 Barcelona